

# NECRÓPOLIS DE VALPARAÍSO

Memorias y Dibujos

CHRISTIAN LEIVA-RAMÓN LÓPEZ-BERNARDA ZÚÑIGA  
Y ALUMNOS DE LA CARRERA DE DIBUJANTE PROYECTISTA

**DIBUJANTES PROYECTISTA UPLA**  
Valparaíso 2023

# **NECRÓPOLIS DE VALPARAÍSO**

## **Memorias y Dibujos**

PATROCINA



CARRERA DIBUJANTE PROYECTISTA UPLA

## REFERATUM EXTERNO

*Antonio Sánchez Geldres*  
Psicólogo, Artista visual

*Jacqueline del Carmen Pizarro Oyanedel*  
Profesora en Educación General Básica Licenciada en Educación.  
Magister en Dirección y Liderazgo para la Gestión Educacional

*Eliana Carolina Bravo Villegas*  
Arquitecta Universidad de Valparaíso

## REFERATUM INTERNO UPLA

*Claudia Andrea Aguilera Fernández*  
Diseñadora Universidad de Valparaíso  
Magister en arte Mención Patrimonio

*Carlos Vitali Brauer*  
Profesor en Artes Plásticas Licenciado en Educación

*Hugo Espinoza Marambio*  
Constructor Civil Universidad Valparaíso  
Licenciado en Construcción

Inscripción N° 170.905  
ISBN: 978-956-296-213-1  
Necrópolis de Valparaíso, Memorias y Dibujos.

Convenio Marco entre  
Universidad de Playa Ancha de Ciencias de la Educación e  
Ilustre Municipalidad de Valparaíso.  
Decreto Exento N° 0642/2022.



Valparaíso 2023

Universidad de Playa Ancha de Ciencias de la Educación  
Casilla 34 – V Fax (56) (32) 228 5041

Directora de Proyecto : Bernarda Zúñiga Retamal, Ingeniero Mecánico  
Universidad Federico Santa María.

Profesores Guías : Christian Leiva, Arquitecto  
Universidad de Valparaíso.  
Ramón López, Dibujante Proyectista  
Universidad de Playa Ancha.

Diseño y Diagramación : Christian Leiva  
Ramón López

Investigación y desarrollo : Franchesca Gallardo  
Bernarda Zúñiga Retamal  
Christian Leiva

Alzado y Planimetría : Catalina Díaz  
Ítalo Velís  
Nerina Aceituno  
Diego Cabrera  
Mauricio Arias  
Alejandro Cuevas  
Branco Aguilera  
Christian Leiva  
Ramón López

Apoyo periodístico : Rafael Aucapán Millaquipai

Editorial : Punta Ángeles

Imprenta : Imprenta Almendral

IMPRESO EN CHILE / PRINTED IN CHILE



PORTADA	01
ÍNDICE	03
INTRODUCCION	05
MEMORIA DE LA CIUDAD DE LOS MUERTOS	06
SIMPSON Y NUESTRA LIBERACIÓN	08
Petronila O'Higgins Riquelme Rodríguez	11
Enrique Simpson Baeza	12
Giuseppe Rondizzoni Canepa	14
WADDINGTON Y LOS EMPRESARIOS BRITANICOS	16
Josué Waddigton	18
EL FANTASMA DE DIEGO PORTALES	20
George Lyon Thomas	22
Jorge Silvestre Lyon Santamaría	23
PORTALES, LOS CÍVICOS Y JUAN VIDAURRE-LEAL	26
EL BATALLON CÍVICO Y JOSÉ TOMÁS RAMOS FONT	27
Batallón Cívico N°2	28
Juan Vidaurre-Leal Morla	30
José Thomas Benedicto Ramos Font	32
LAS REVOLUCIONES (VALPARAÍSO, VIDAURRE-LEAL y RONDIZZONI)	34
EL BOMBARDEO Y RONDIZZONI	35
Mateo y Juan Clark Torres	36
LA ERA DEL SALITRE Y ALGUNOS DE NUESTROS MUERTOS	38
Sociedad de Veteranos del 79	39
Juana Ross de Edwards	40
Familia Prat Chacón	42
1891 y ALGUNOS DE NUESTROS MUERTOS	44
Guillermo Riveras Cotapos	46
Orozimbo Barbosa Puga y José Miguel Alcérreca Saldes	48
Jorge Montt	50
Vicealmirante Francisco Nef Jara	52
Recaredo Santos Torneros	54
Carlos Van Buren	56
Pío Sepúlveda Castillo	58
EL COMBATE DE PLACILLA, BARBOSA Y ACERRECA	60
JORGE MONTT Y GUILLERMO RIVERA	61
LA CUESTIÓN SOCIAL, LA CARIDAD Y LAS SOCIEDADES OBRERAS	62
Eduardo Budge Barnard	64
Sociedad Unión de Carpinteros	66
Société Française de Secours Mutuels	67
EL TERREMOTO DE 1906	68
POLANCO Y RIOJA	69
Luis Esteban Gómez Carreño	70
Benigno Polanco Humeres	72
Fernando Rioja Medel	73
TRAS LA EXPOSICIÓN, EL PREMIO	74
Giocondo Favero	74
REFLEXIONES SOBRE METODOLOGÍAS PARA LA VALORIZACIÓN DE LOS CEMENTERIOS	76
PATRIMONIALES DE LA CIUDAD PUERTO DE VALPARAÍSO	76
BIBLIOGRAFÍA	78
REFERENTE FOTOGRAFICO	

Deseamos realizar un especial agradecimiento por su colaboración para la realización de este libro a:

**ILUSTRE MUNICIPALIDAD DE VALPARAÍSO.**

**UNIVERSIDAD DE PLAYA ANCHA DE CIENCIAS DE LA EDUCACIÓN**

**DEPARTAMENTO GESTIÓN PATRIMONIAL I. MUNICIPALIDAD DE VALPARAÍSO.**

Sra. Ana María Ojeda Fernández, Magister en Historia.

Sr. Tomás Vásquez Valenzuela, Arquitecto.

**DIRECCIÓN DE CEMENTERIOS CORPORACIÓN MUNICIPAL DE VALPARAÍSO.**

Sr. Javier Navarro, Director.

**BIBLIOTECA SANTIAGO SEVERÍN**

Srta. Francisca Araneda, Directora

Sr. Luis Collao, Bibliotecólogo.

**AGRUPACIÓN CULTURAL “AMIGAS y AMIGOS POR LOS CEMENTERIOS”**

Sra. Aditi Olivera, Presidenta





## INTRODUCCIÓN

Cuando se nos invitó, como carrera de Dibujante Proyectista, a colaborar para levantar un registro del estado de los cementerios del Cerro Panteón, nuestra respuesta de inmediato fue un “sí”. Esta es la primera obra de vinculación de nuestra carrera con la comunidad de Valparaíso, cumpliendo así un gran deseo para nosotros, nuestra ciudad y por supuesto para nuestra Universidad.

Los cementerios patrimoniales, son un campo de estudio extenso y abordable desde muchas disciplinas (el arte, la arquitectura, el simbolismo, la historia, etc.); es por eso, que el registro gráfico que se acordó realizar tendría que ser acotado, siendo necesario establecer un criterio de selección de las tumbas a registrar.

Optamos entonces, por una selección histórica, eligiendo para este primer registro las sepulturas de los personajes que forjaron la historia de Valparaíso, que es a su vez, la historia del Chile de los primeros tiempos.

Para contar esta historia, realizamos croquis, fotografías y mediciones de las tumbas seleccionadas, para luego llevarlas a planos y maquetas electrónicas digitales. Paralelamente, se realizó la investigación, a través de visitas guiadas, información en archivos municipales y bibliotecas para luego verter todo ello en este libro.

Para todos aquellos que gustan del patrimonio, la historia y por supuesto de nuestro Valparaíso encontrarán aquí una visión de la historia que forjaron los personajes que yacen en las tumbas de estos olvidados cementerios. Queremos aportar con este libro, a la divulgación y recuperación del patrimonio de los cementerios 1y 2, que hoy requieren inversiones y un sistema de gestión adecuado para resguardar estos museos a cielo abierto.

# MEMORIA DE LA CIUDAD DE LOS MUERTOS

El puerto de Valparaíso, tuvo una importancia central en la economía global, desde tiempos de la Colonia. Nuestro puerto era el punto de recalada obligatoria en el camino de los barcos hacia el puerto de **El Callao**, en ese entonces, el puerto más importante de este lado del océano.

Tras el peligroso paso por el Estrecho de Magallanes, en este puerto recalaban los barcos que hacían su viaje de ida, llenos de mercancías, materiales y especias procedentes de Europa y los que volvían cargados de oro, plata y cobre hacia las cortes del Imperio.

Este flujo yendo y viniendo por el Océano Pacífico pronto despertó el interés de los piratas ingleses, quienes con su patente de corso en mano pasaron también por Valparaíso. El primero fue Francis Drake en 1578, arrasando con cuanto encontró a su paso. Quizás la primera vez que Valparaíso fue devastado.





El Cementerio #1 está ubicado en el cerro Panteón, antiguamente llamado Cerro del Cementerio, al norte del Cementerio de Disidentes, en la ciudad de Valparaíso.

Creado en 1825, fue declarado Monumento Nacional de Chile, en la categoría de Monumento Histórico, mediante el Decreto Exento N°1797, del 28 de noviembre de 2005.

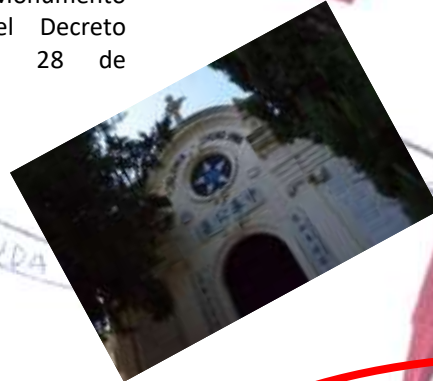

El Cementerio #2 de Valparaíso se fundó en el año 1845 a partir de la necesidad de ampliar la necrópolis de la ciudad. Comenzó como una fosa común ubicada en la Quebrada Elías en terrenos adquiridos en 1840 por la Municipalidad, en el Cerro Panteón.

El emplazamiento de estos tres recintos no era casual, ya que era un requisito que los cementerios se establecieran fuera de la ciudad, para evitar problemas sanitarios. Su fundación estuvo acompañada de un inédito Reglamento de Sepulturas de Perpetuidad, el cual se convirtió en la base para el funcionamiento de futuros recintos funerarios.





# Simpson y Nuestra Liberación

Tras los fracasados intentos de conquistar América por la fuerza, el Imperio Británico ideó un gran plan, armar a la **Logia Lautaro**, jóvenes rebeldes nacionalistas de América (entre ellos Bernardo O'Higgins Riquelme) para así eliminar a los españoles y comerciar directamente con los mercados americanos. Para ello nuestros padres de la patria debieron endeudarse con el Imperio Británico. Para llevar a cabo su guerra de liberación nacional, había que tener miles de soldados en campaña permanente, alimentos, caballos, cañones, armas y municiones, todas ellas por supuesto de fabricación inglesa y todo financiado con préstamos británicos. También los barcos de guerra de la Escuadra Libertadora y la contratación de la tripulación británica, en su mayoría hombres fogueados en la Guerra Naval contra Napoleón. Y así, con esta Escuadra Libertadora llega navegando junto con Lord Cochrane el Guardiamarina, **Robert Simpson**.



Robert Winthrop Simpson



Thomas Alexander Cochrane



Expedición Libertadora del Perú

Lord Cochrane, un gran héroe naval caído en desgracia fue el comandante de esta flota y factor determinante para el triunfo de los libertadores y la expulsión de España. Fue también uno de los avales de la Logia Lautaro con los prestamistas británicos.

Atraídos por esta lucha libertaria, llegaron también algunos de los recientemente derrotados oficiales del ejército de Napoleón, entre ellos **Giuseppe Rondizzoni**, quien viene a continuar su lucha política en América, el fin de la Monarquía. **Rondizzoni** será el desconocido protagonista de los hechos de armas que cruzan nuestra "pacífica" vida republicana.

Tras combatir y triunfar en la guerra naval que liberó a América de la dependencia española, Cochrane y parte de su tripulación se van a combatir otras guerras. Simpson y otros se quedaron aquí, entre los vaivenes económicos y políticos que hubo desde el comienzo de la vida de Chile como país. De sobresaliente trayectoria naval, Simpson dejará una descendencia que destacará en el alto mando de la Armada como el Contra Almirante **Enrique Simpson Baeza** y el Vicealmirante **Juan Simpson Searle**, ambos enterrados en el Cementerio N°1.

Exposición de proyecto a CORMUVAL y responsables municipales de Valparaíso.  
Universidad de Playa Ancha, 01 de septiembre de 2022





## CEMENTERIO 01 DE VALPARAÍSO

Antes de la existencia del cementerio, se enterraba a los muertos de la ciudad, según las costumbres coloniales, en zanjas comunes ubicadas al costado de las iglesias y conventos, y a las personas menos pudientes en quebradas deshabitadas.

La fundación de cementerios públicos en el país comenzó durante el gobierno de Bernardo O'Higgins, que creó el Cementerio General de Santiago. El 3 de diciembre de 1821 se presentó por primera vez un proyecto de fundar un cementerio en Valparaíso en un pequeño cerro en las afueras de la ciudad, posteriormente denominada cerro Panteón, bajo auspicio del gobernador José Ignacio Zenteno.

Existen antecedentes del funcionamiento del Cementerio N°1 desde 1825, albergando en sus tumbas exclusivamente a quienes profesaran la fe católica hasta el año 1883. En abril de 1885 hubo un temporal en la ciudad que hizo reblandecer la tierra del cerro, haciendo resbalar los ataúdes por la quebrada, aterrizando en las casas que se encontraban en la ladera, provocando algunas muertes entre los habitantes.

Luego del terremoto de 1906 la capilla del cementerio, que había sido construida en 1835, junto a la torre del reloj de la entrada y al mausoleo que guardaba el corazón de Diego Portales fueron destruidos.

En 1922 se construyó un nuevo pórtico de acceso obra del arquitecto suizo Augusto Geiger, y se instaló una réplica de la Pietà de Miguel Ángel, traída desde Roma y donada por Juan Brown Caces.







**Bernardo O'Higgins Riquelme**

Nace en Chillán un 20 de agosto de 1778, hijo del irlandés Ambrosio O'Higgins, por aquellos días coronel de dragones y de la joven criolla, doña Isabel Riquelme y Mesa

El día 24 de octubre de 1842 fallece de una hipertrofia al corazón en Lima.

Sus restos fueron sepultados en Lima y repatriados en el año 1869, muchos años pasó en el Cementerio General, hasta que el 20 de agosto de 1979 es trasladado al Altar de la Patria, a la entrada de la Avenida Bulnes frente a la Moneda.

## Petronila O'Higgins Riquelme Rodríguez

Petronila, hija de Bernardo O'Higgins, nació en la hacienda Las Canteras, en la ciudad de Los Ángeles, alrededor del año 1808, Su madre, fue Patricia Rodríguez, mujer mapuche que se desempeñaba como sirvienta en la casa de O'Higgins.

Cuando O'Higgins marcha al Perú en 1823, Petronila y su madre integran el pequeño grupo de desterrados que lo acompañan junto a doña Isabel Riquelme, Rosa Riquelme y Demetrio O'Higgins, el hijo natural de Bernardo con Rosario Puga.

Instalados en Lima, O'Higgins, sustentó la economía familiar a través de la comercialización de los productos de su hacienda Montalván. El 13 de noviembre de 1837 Petronila, ya de 28 o 29 años, contrae matrimonio con **José Toribio Pequeño**, un joven criollo peruano de buena familia, quien se había convertido en el administrador de las haciendas de O'Higgins.

Petronila y José Toribio tuvieron cinco hijos; **Bernardo Santiago, José Gregorio, Luis, Gerardo y Rosa**.

La vida del matrimonio Pequeño Riquelme transcurrió marcado por la distancia de la pareja; ella permaneció en Lima, junto a la familia O'Higgins y su esposo se radicó en la hacienda Montalván, imbuido en las labores propias de su trabajo.

Luego de casi una década, la pareja se separa definitivamente y José Toribio decide viajar a Chile con sus cinco hijos sin prever que ello le impediría a Petronila volver a ver a sus hijos por el resto de su vida.

En 1868 su hermano Demetrio O'Higgins se suicida, dos años después **Petita** (como la apodó el propio O'Higgins) decide regresar a Chile.

Lamentablemente ello no fue posible porque antes de arribar a Valparaíso, falleció a bordo del barco en que viajaba a Chile. El diario "**La Patria**" entregó de esta manera la noticia: "**En el vapor Perú, que fondeó la tarde del lunes, llegó el cadáver de doña Petronila Riquelme O'Higgins, hija... según se nos dice, del ilustre general Bernardo O'Higgins. Esta señora se embarcó algo enferma desde el Callao con destino a Valparaíso y falleció siete millas antes de llegar a puerto**". Su hijo Bernardo la sepultó. en el cementerio #1 de Valparaíso.



## Enrique Simpson Baeza

(Nació en Valparaíso, 1835)

(Murió el 17 de mayo de 1901)

Militar chileno, Almirante de la Marina de Chile.



El principal legado del contraalmirante Enrique Simpson fueron los trabajos hidrográficos efectuados por más de 7 años en la región norte y especialmente en la región austral de Chile. Estos trabajos se vieron plasmados en la cartografía que ha sido empleada por los numerosos navegantes que han recorrido esos lugares.

Se considera a Simpson como el descubridor de la región de Aysén, por las 3 expediciones que efectuó a esa región entre los años 1870 y 1871.



Blindado Cochrane

### PARTICIPACIÓN EN LA GUERRA DEL PACÍFICO

- Como comandante del blindado Cochrane, el 5 de abril de 1879 participó en el bloqueo del puerto de Iquique, al comienzo de la Guerra del Pacífico
- El 15 de abril de 1879, junto con la cañonera Magallanes fue enviado a bloquear el puerto de Mollendo al que recaló el 17 de abril procediendo a bombardearlo y luego hundió con su espolón al buque mercante Plata y al vapor Monroe .
- En el puerto de Mejillones , en el Perú fue enviado a destruir lanchas, junto con la Chacabuco.
- Después de los combates de Iquique y Punta Gruesa fue enviado a Iquique a bloquear el puerto junto a las naves Magallanes, Abtao y Matías Cousiño
- El 11 de julio de 1879 apoyó a la cañonera Magallanes en su enfrentamiento con el Huáscar en el bloqueo de Iquique .
- El 6 de septiembre de 1879 entregó el mando del blindado al capitán de fragata Juan José Latorre y se incorporó al Estado Mayor del Ejército, donde estuvo hasta el término de la guerra.
- Participó en el desembarco de Pisagua, en diciembre de 1879.

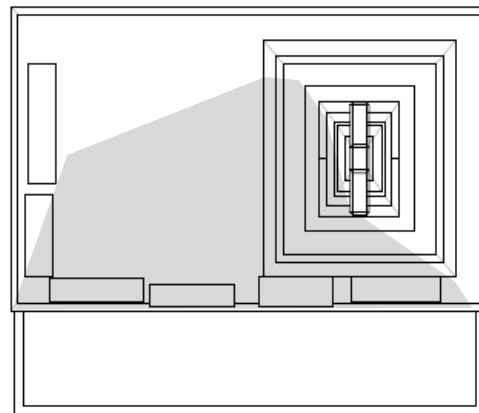
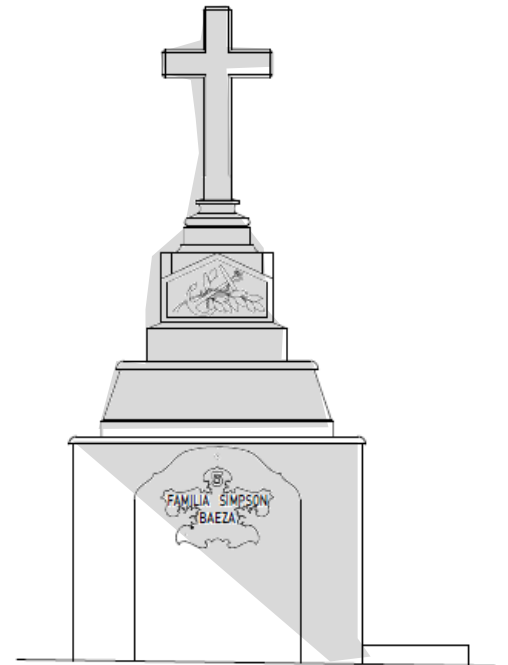
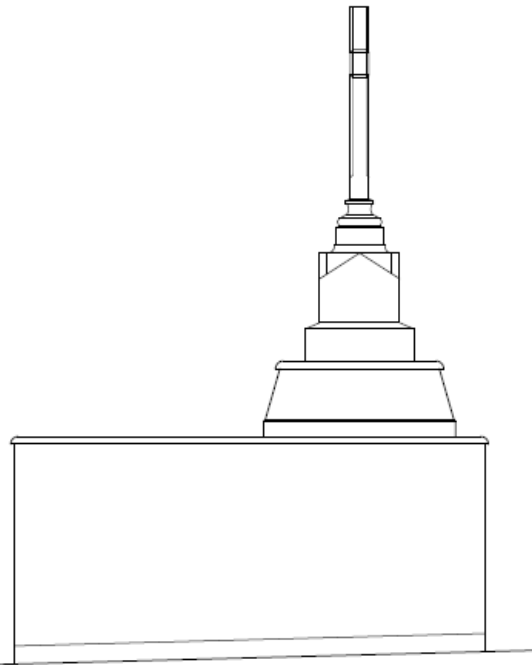
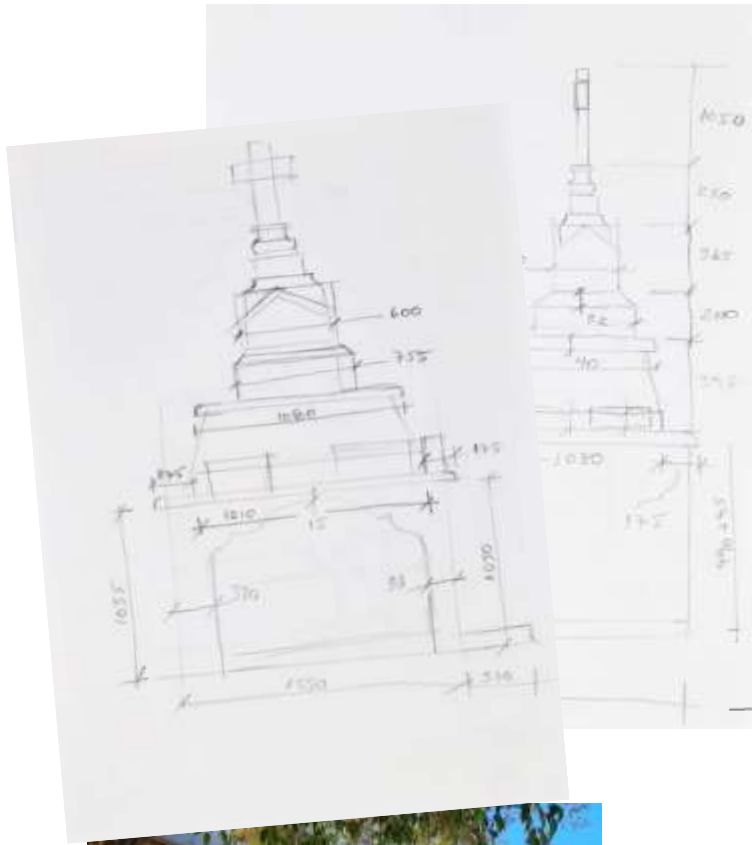

El Ancla y el ramo de olivo simbolizan que el marino ha encontrado tierra



## Giuseppe Rondizzoni Canepa

(conocido en español como José Rondizzoni)

Nació en Mezzani, Ducado de Parma, 14 de Mayo 1788.

Murió en Valparaíso, 24 de mayo de 1866.

Militar y político.



Hijo de Giovanni Battista Rondizzoni y de Rosa Canepa, familia de linaje noble, acaudalada y de buena posición social.

Participó en las campañas del ejército de Napoleón a España en 1808 y Austria en 1809

En 1812 participó en la campaña a Rusia y al año siguiente en la de Alemania (batallas de Lutzen, Bautzen, Dresde, Leipzig, Magdeburgo). En 1815, con el rango de capitán y con la Legión de Honor, participó en la batalla de Waterloo.

Caído definitivamente el Imperio Napoleónico, volvió a Italia siendo admitido en el Regimiento del Ducado de Parma entonces gobernado por María Luisa de Austria. Deseoso de participar en acciones de la Independencia de América de España, se trasladó a Filadelfia, Estados Unidos.

En esta ciudad conoció al general chileno José Miguel Carrera, asociándose a su proyecto y viajando con él a Buenos Aires en la goleta Clifton el 3 de diciembre de 1816.

Fracasadas las acciones de Carrera, por haberle despojado de sus buques y elementos de guerra en Argentina, Rondizzoni viajó a Chile para ingresar al ejército de José de San Martín en junio de 1817.

Al llegar a Santiago, fue nombrado sargento mayor del Batallón N°2 de Línea. En 1818 participó en las campañas del sur, participando en la Sorpresa de Cancha Rayada, donde destaca por sus acertadas disposiciones, evitando mayores bajas. En esta batalla Rondizzoni recibió un golpe, que lo obliga a estar inactivo durante un tiempo.

Debido a la muerte de los hermanos Juan José y Luis Carrera, abandona el ejército en mayo de 1818 junto a los otros dos militares "Napoleónicos": Guillermo Tupper y Jorge Beauchef. Al partir O'Higgins al exilio al Perú en 1823, Rondizzoni se reincorpora al ejército, siendo nombrado teniente coronel.

Participó en la Expedición Libertadora del Perú ascendiendo a coronel. Tomó parte en las campañas de conquista de Chiloé en 1824 y 1826; en el Mocopulli (abril de 1824) su batallón se negó a entrar en combate porque se les debía dinero y esto contribuyó al fracaso de la campaña. Participó en la Guerra Civil de 1829-1830, peleando en la Batalla de Ochagavía y en la Batalla de Lircay en el bando de Ramón Freire. En este último confronte se retiró del campo de batalla después de ser herido, salvando su vida. Dado de baja del ejército se trasladó a Perú, Bolivia y desde allí a El Salvador.

Por invitación del gobierno, Rondizzoni regresa a Chile en 1840, siendo nombrado gobernador de Constitución el 12 de abril de 1842 y de Talcahuano el 29 de agosto de 1849.

Apoyó al gobierno contra la Revolución de 1851, peleando en la Batalla de Loncomilla.

Entre 1852 y 1853 ejerció como Intendente de Concepción y en enero de 1853 con el mismo cargo en Chiloé.

Retirado de la vida pública, falleció en Valparaíso el 24 de mayo de 1866. Casado en primeras nupcias con Rosario Cuadras y en segundas con Dominga de la Cotera.



Virgen  
Abrazando la  
Cruz



Giuseppe o José  
(en Español)  
Se acostumbraba a cambiar  
los nombres al Español

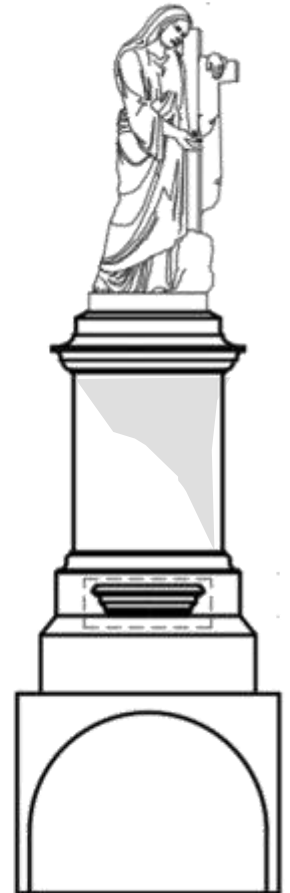

## Waddington y Los Empresarios Británicos

Durante la Guerra de Independencia, llegan los primeros comerciantes ingleses y tras el triunfo del Ejército Libertador, los comerciantes y jóvenes emprendedores británicos desembarcan en oleadas buscando fortuna haciendo de Valparaíso su centro de operaciones. Los ingleses Neville y Mors, fueron los primeros empresarios en instalar una diligencia de Valparaíso a Santiago, el inglés Lefort, el correo entre ambas ciudades.



Diligencia de Valparaíso a Santiago

Apellidos que se quedarán en este puerto hasta descansar en sus cementerios, procrear ilustre descendencia o darles nombre a nuestras calles: Clarck, Lyon, Edwards Brown (a quien se le concede la ciudadanía chilena por sus préstamos a O'Higgins), Ross, Miers, Templeman, Eastman, Walker, Sewell, Chadwick, Cood, Budge, Andrés Blest (quien crea la primera cervecería en Valparaíso) y tantos otros. Pero sin duda uno de los primeros y más destacados de ellos fue **Josué Waddington** quien llegó a Valparaíso en 1817 a la edad de 24 años y pronto enriqueció a través de un ciclo que conocemos bien: produciendo y exportando oro, plata y cobre e importando productos elaborados de Europa. También se dedicó al negocio Inmobiliario, loteando el Cerro Concepción, estableciendo allí una verdadera colonia inglesa. Comprando luego y loteando gran parte de Playa Ancha.

BANCO "A. EDWARDS Y Cia."



Los principales Bancos Británicos se instalaron en Valparaíso, «En todas las calles se ven colgando las muestras de sastres, zapateros, talabarteros y posaderos ingleses; y la preponderancia del idioma inglés sobre todas las demás lenguas que se hablan en la calle, lo harían a uno creerse en una ciudad de la costa inglesa» anota Mary Graham en su diario de viaje.

Desde aquí los ingleses comenzaron a dirigir los negocios de todos los países del Pacífico, compitiendo contra Estados Unidos, quien se entendía mejor con el gobierno del Perú. De la Casa Waddington, Templeman y Cía., se decía que “marcaba la pauta y el compás en materia de comercio y de crédito”.

El rápido y explosivo enriquecimiento de estos empresarios británicos, llevó al cuento popular de que algunos habían vendido su alma al diablo, lo que si se piensa bien no es tan ridículo.







Alumnos de la carrera de Dibujante Proyectista UPLA, buscando información bibliográfica.  
Biblioteca Santiago Severín, Valparaíso, 29 de agosto del 2022

## Josué Waddington

Nació en: York, Inglaterra 1792.

Murió en: Valparaíso el 11 de octubre de 1876.

Ingeniero y comerciante



Retrato al Óleo de Josué Waddington.  
Autor: William H. Walton 1960

Waddington llegó a la ciudad de Buenos Aires, Argentina en el año 1810 y contrajo nupcias con Rosario Urrutia, con la que fue padre de ocho hijos. En esta ciudad se establece con una casa de comercio.

En 1817, poco después de la batalla de Chacabuco, viaja a Chile, arribando a Valparaíso donde desempeñó actividades comerciales como socio y representante de la casa *Winter Brittain & Cía* (establecida desde 1812 en Buenos Aires)

Hacia 1830, es considerado uno de los hombres más acaudalados del país, donde las piezas claves de su éxito eran el buen trato con las autoridades de turno y el despliegue de una bien organizada red de agentes comerciales.

En septiembre de 1833 decidió romper definitivamente la relación contractual que lo ligaba a la firma *Winter Brittain & Cía*. Al año siguiente, junto a Thomas Templeman y Santiago Ingram, formó la casa *Waddington Templeman & Cía.*, desde la cual, junto a su faceta de importador-exportador, impulsó iniciativas decididamente orientadas a la diversificación de sus actividades económicas (ferrocarriles, fabricación de harina de trigo, compra y venta de fundos urbanos, transporte marítimo, servicios públicos y minería de plata y cobre, explotando minas en Copiapó, Aconcagua y Huasco)

Entre los nuevos mercados que contribuyó a crear, cuenta el corretaje de propiedades urbanas, abierto en el marco del proceso de transformación de la ciudad de Valparaíso y la formación de empresas dedicadas a la provisión de servicios urbanos, como la *Compañía de Consumidores de Gas de Valparaíso*. También fue pionero en la formación de las primeras empresas de seguros en Chile.

Era propietario de las haciendas *La Trinidad de Limache* y *San Isidro de Quillota*, conocidas como una de las iniciativas más tempranas de modernización en el agro chileno tras la construcción de un canal de regadío de poco más de 120 kilómetros de extensión, entre Calera y Limache, con el que Waddington pretendía, según algunas fuentes, además de regar sus haciendas traer agua hasta Valparaíso.

En 1851, funda la actual 10ª *Compañía de bomberos de Valparaíso*, entonces *Guardia de propiedad*, de la que Josué Waddington sería su Capitán y que en 1866 prestaría servicios durante el bombardeo a Valparaíso por parte de la escuadra española.

En 1852, es parte de una de las primeras sociedades anónimas chilenas, la *Compañía de Ferrocarriles de Santiago a Valparaíso (CFSV)*, que tiene por objetivo financiar el proyecto de ferrocarril de Santiago a Valparaíso proyectado por *Weelwright*. Aparte de Waddington, otros accionistas fueron el Estado chileno, *Matías Cousiño*, *Candelaria Goyenechea* y otros connotados personajes de la sociedad chilena de entonces, quienes habían formado fortuna en el comercio y la minería.

Josué Waddington fallece en 1876 y se encuentra sepultado en el *Cementerio N°1 de Valparaíso*, dejando a sus hijos *José Guillermo*, *Carlos Federico*, *Josué Segundo*, *Manuel Silvestre*, *Rafael*, y a su nieta *María Jacoba Waddington y Vildósola*, un modesto patrimonio.

Trazado de canal de regadío Waddington

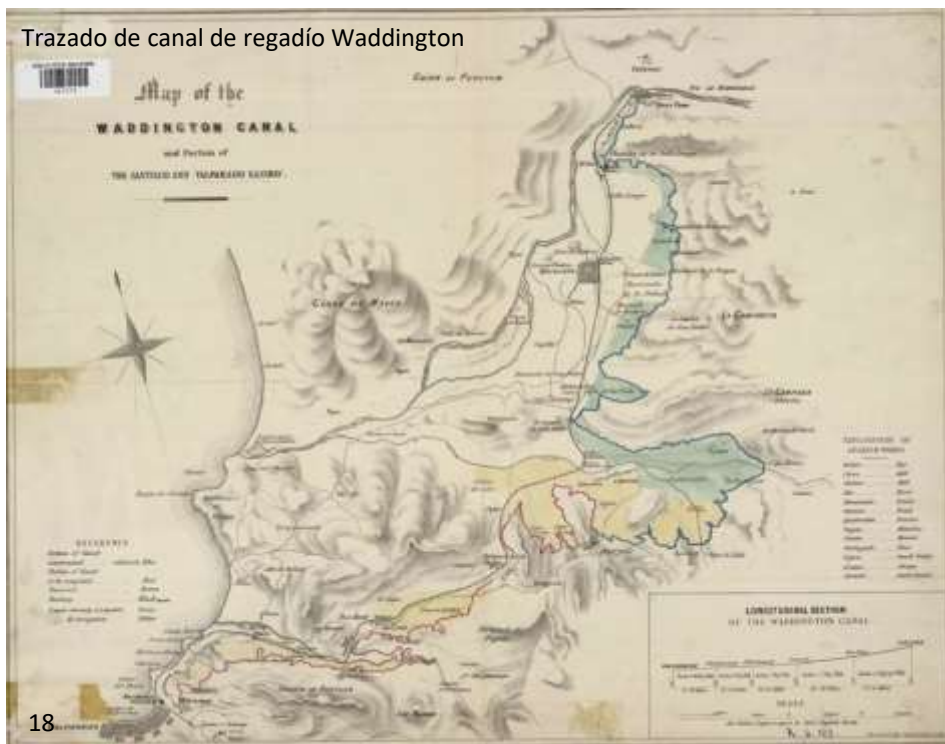





Mausoleo Familiar Waddington

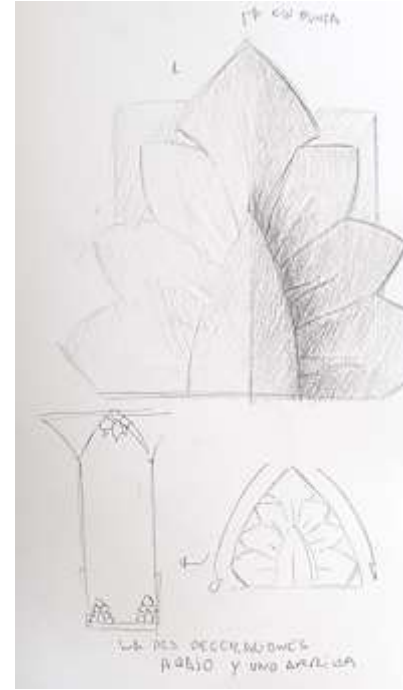

Detalle adornos de reja de Mausoleo Familia Waddington

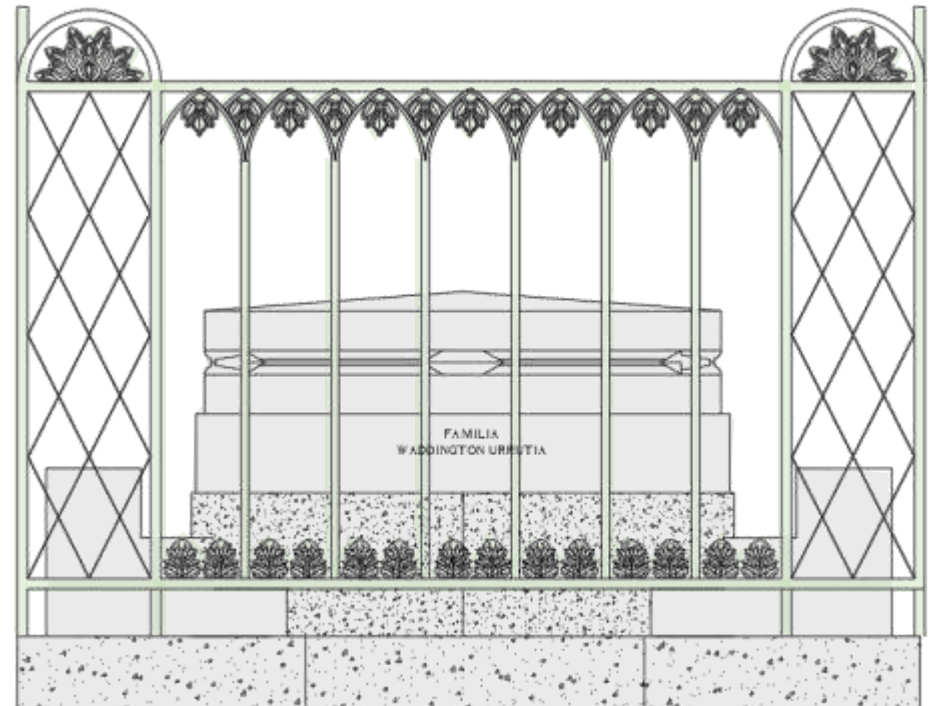
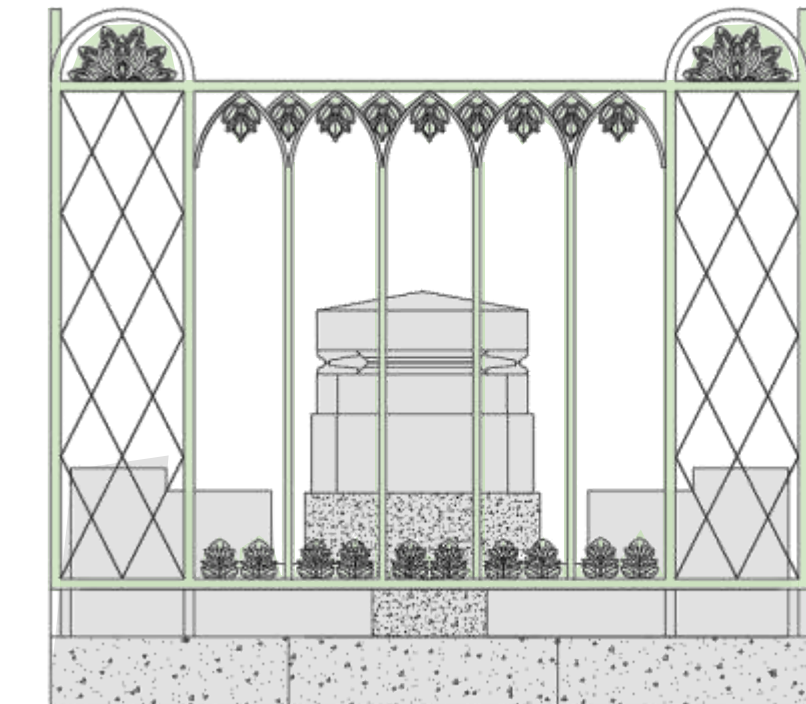



# El fantasma de Diego Portales

Muchos fantasmas habitan el Cementerio N°1, pero uno de los más conspicuos debe ser el fantasma de Diego Portales. Tal vez sea porque aquí estuvo sepultado su corazón hasta 1906 o porque muchos de quienes están enterrados aquí se relacionaron con él, el fantasma del ministro Portales está presente aunque sus restos no están enterrado aquí. Camina recordando cuando fue Gobernador de este Puerto, cuando los nombres de las lápidas que hoy se desvanecen eran hombres y estaban vivos y actuaban en medio de tiempos muy, muy convulsionados.

Para comprender la Historia de Chile hay que entender que, durante la mayor parte de ella, la clase que ostenta el poder ha estado dividida por intereses económicos, agrupándose en dos bloques a veces irreconciliables (aunque es una simplificación se podría decir que uno de los bloques es más bien conservador, centralista y religioso, mientras el otro sector es más progresista, laico y liberal)

Héroe-Villano, amado por algunos y odiado por otros. Portales dirigió el proceso de conspiración llevado adelante por el movimiento Pelucón contra el Gobierno federalista.

El partido Pelucón, al que era afín Portales, era el grupo político centralista que pretendía que la economía de las regiones, girara en torno a Santiago, tal como la economía de las colonias gira en torno a la capital de su Imperio.

Pero desde que el General Freire obligara a claudicar a O'Higgins el gobierno lo ejercía el grupo político que sería conocido como Pipiolo. Partido que tenía la fuerza militar y que quería que las economías fueran regionales y que Santiago fuera solo una más de las regiones de una Federación.

En 1828, este grupo mayoritario logró establecer una Constitución que transformaba a Chile en una confederación de Regiones. En medio de las enormes zancadillas de los Pelucones que tenían a los Pipiolos gobernando en medio de asonadas y complots.

El propio **Rondizzoni**, repelió en el centro de Santiago, una asonada militar que quería derrocar al presidente Francisco Antonio Pinto.



**Waddington** y los demás ingleses veían mejor representados sus intereses en el grupo de Portales, cosa de la que habrán hablado muchas veces en más de una tertulia o reunión, sobre todo desde que el futuro ministro se instaló aquí en 1827, construyendo unas bodegas para recibir frutos y tabacos. Bodegas en las que alguna vez, trabajó como empleado **George Lyon**.

Como los intentos golpistas no resultaban y el poder militar lo seguían teniendo los “regionalistas” (Pipiolos), los “centralistas” (Pelucones) fueron quebrando al alto mando militar y construyendo un ejército propio al mando del General Prieto ¿De dónde habrán obtenido los fondos para construir y financiar un ejército?

Finalmente, el ejército de los regionalistas es derrotado en 1830 en la batalla de Lircay. **Rondizzoni** dirigió un Batallón y como estratega militar no aconsejaba el plan de batalla que Freire realizó y que los llevó a la derrota, pero luchó hasta el final, herido entre miles de muertos, huyó del campo de batalla, disfrazado para evitar su muerte segura. Al exilio.



*Mauricio Arias*

*Christian Leiva*

*Franchesca Gallardo*

*Ítalo Velís*

*Catalina Díaz*

*Diego Cabrera*

*Ramón López*

*Nerina Aceituno*

*Bernarda Zúñiga*

*Branco Aguilera*

*Alejandro Cuevas*

Alumnos y Profesores de la carrera de Dibujante Proyectista UPLA en primera visita.  
Cementerio #1, Cerro Panteón - Valparaíso, 06 de septiembre del 2022



## George Lyon Thomas

Nació en: Londres, 22 de enero de 1803.

Murió en: Valparaíso, 21 de Noviembre de 1866.



En 1827, George Lyon Thomas con tan solo 24 años de edad emigra a Chile junto a su hermano Williams de 21 años.

En 1830 se casó con María del Carmen Santa María de Escobedo y Artigas.

Como hemos dicho, Valparaíso en el siglo XVIII, concentró gran cantidad de extranjeros, como George que se radicó en este puerto y entró a trabajar en las bodegas de Diego Portales, luego se independizó estableciéndose como corredor y agente de buques y consignaciones marítimas. Tras cinco años fundó la **casa Lyon y Santa María** que luego se llamó **Lyon Hnos.** y que en 1860 cambió a **Jorge Lyon e hijos**

Esta empresa giraba en torno a las importaciones y exportaciones en la época en que Valparaíso era uno de los puertos más importantes del Pacífico. Del período de Lyon Hnos. por ejemplo, es el encargo en 1852 por parte del Gobierno de Chile de negociar la confección y adquisición en Inglaterra de sellos postales con el fin de agilizar el sistema de correo y solucionar el problema de franqueo de la correspondencia, con esto Chile fue el tercer país en América en implementar este sistema de pago anticipado para este servicio.

George Lyon y sus hijos tuvieron también un importante papel en la creación, gestión y control de la Compañía Sudamericana de Vapores ocupando la gerencia, Subgerencia y Directorio por muchos años, esta compañía marítima comenzó sus operaciones con siete naves realizando comercio de radio de Acción a Callao, Guayaquil y Panamá, antes que se abriera el tráfico regular. A comienzos del siglo XX la CSAV mantenía tres líneas de navegación: Valparaíso - Nueva York, Valparaíso - Guayaquil y Valparaíso - Lota, con una planta de doscientos cincuenta empleados y ochocientos operarios; luego se extendió a Europa, Japón y sudeste asiático; hoy opera a través de los cinco continentes.

Como se ve, el señor George Lyon Thomas sobresalió en actividades relacionadas con el comercio, la navegación y el capitalismo. Por sus contactos con Diego Portales participó también en política, ocupando cargos públicos de representación .



Escudo de Armas  
Familia Lyon



### El Palacio Lyon

Es un edificio ubicado en calle Condell, en Valparaíso, Fue declarado Monumento Histórico el 2 de octubre de 1979.

Diseñado por el arquitecto germano-danés Carlos Von Moltke, fue construido en 1881 para ser la residencia de la familia Lyon. En el año 1910, fue vendido al Estado de Chile y se instaló en él el Instituto Comercial de Valparaíso, luego en 1975, el instituto se cambió a un edificio nuevo y en 1988 el palacio se transformó en el Museo de Historia Natural de Valparaíso y su subsuelo, en una galería de arte.



## Jorge Silvestre Lyon Santamaría

Nació en: Valparaíso, 1832.

Murió en: Valparaíso, 1929.

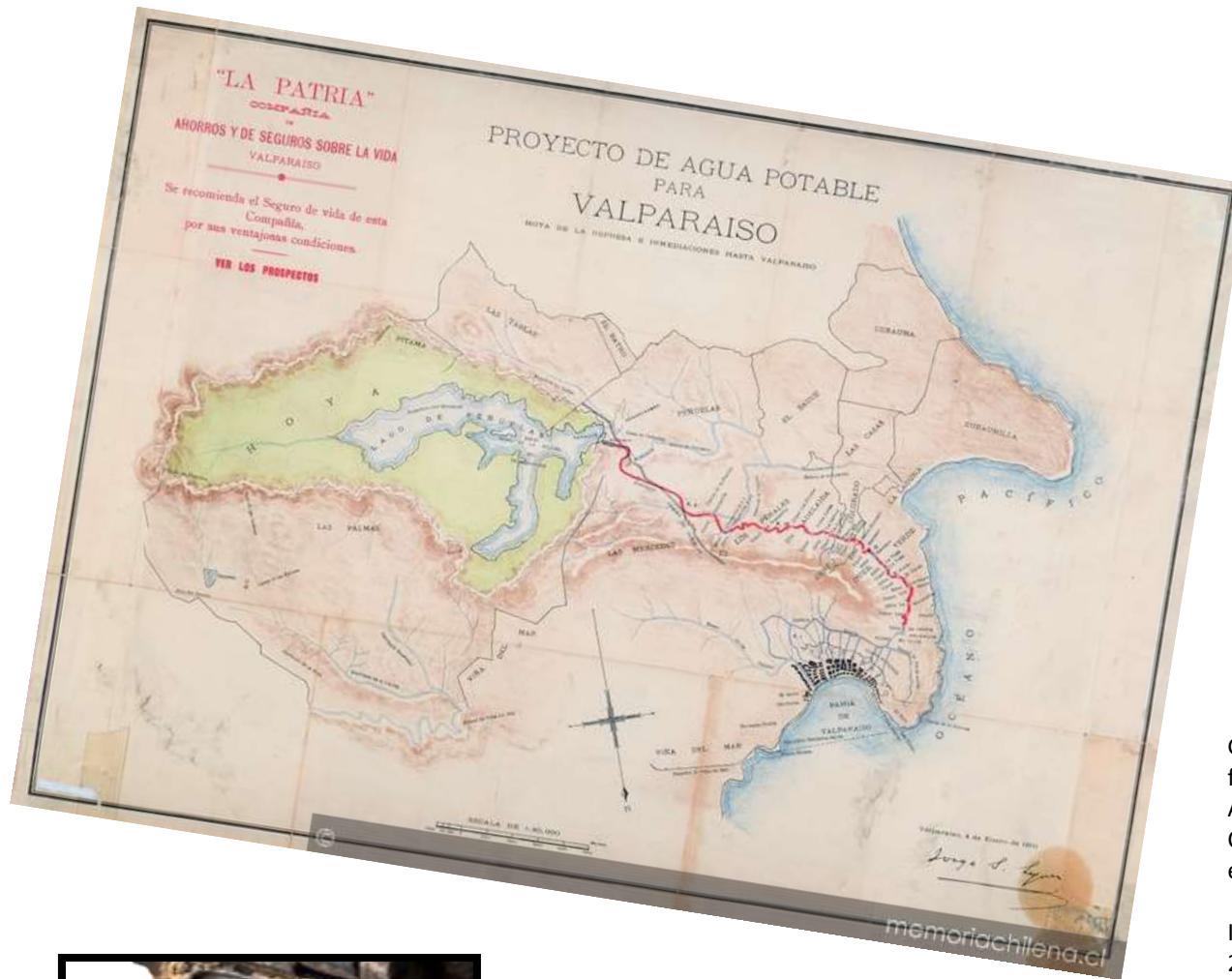

Jorge Silvestre Lyon Santamaría, hijo de George Lyon Thomas y María del Carmen Santa María, fue uno de once hermanos (Jorge, Enrique, Ana, Alfredo, Carlos, Horacio, Guillermo, Roberto, Arturo, Carmela y Santiago), siendo este último el que hereda el Palacio Lyon.

A los trece años de edad fue enviado a Inglaterra a estudiar Ingeniería, egresando antes de los 25 años con el título de Ingeniero Especialista en Ferrocarriles. De regreso a Chile se incorporó a la empresa Constructora del Ferrocarril de Valparaíso-Santiago, pero **su trabajo más importante fue el haber dotado de agua Potable a Valparaíso, obra a la que dedicó toda su vida.**

Jorge S. Lyon se casó dos veces, primero con Janet Harvey Eastwood, con la cual tuvo dos hijos (Jorge y Enriqueta) y después de enviudar contrajo nupcias con Elvira Otaegui Salvá con quién tuvo tres hijos (Enrique, Ana y Juan)



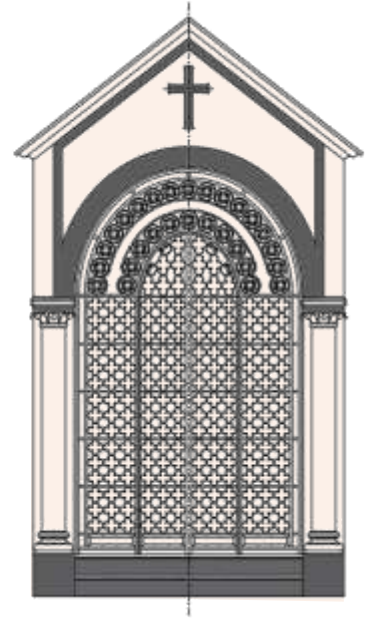
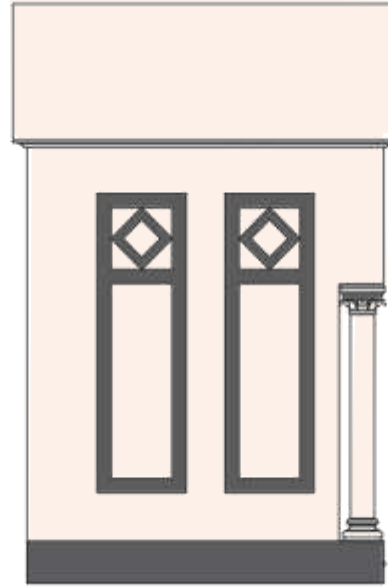
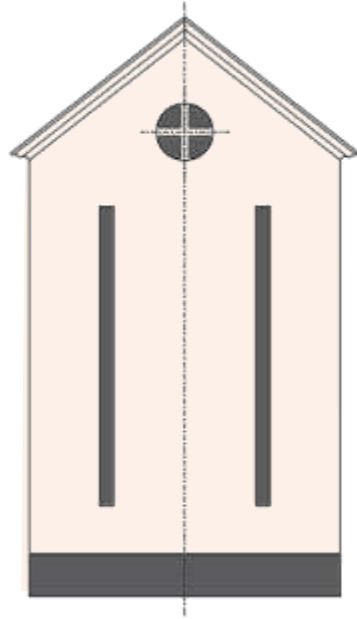



Visita guiada por historiadora Ana María Ojeda.  
Cementerio #1, Cerro Panteón - Valparaíso, 09 de septiembre del 2022





## Portales, los Cívicos y Juan Vidaurre Leal

Tras el triunfo en la Guerra Civil de los Centralistas, en 1831 es nombrado presidente el director del ejército triunfador, el General Prieto.

Portales opina que ya ha abandonado lo suficiente sus negocios y que el triunfo está asegurado, por lo que sale de la primera línea y se mantiene solo como director y promotor de los Batallones Cívicos. Cuerpos de trabajadores, bien armados, al mando de miembros de la oficialidad, que tiene por objetivo liberar al ejército de la labor de mantener el orden social.

El Cuerpo Cívico de Valparaíso lo crea Portales en persona, en un descanso de sus labores ministeriales, en 1832 cuando fue Gobernador de esta ciudad y mantenía a los prisioneros en jaulas rodantes.

Portales es admirado por muchos porque mantuvo el orden y sobre todo porque impulsó que Valparaíso fuera el primer puerto del Pacífico y no El Callao. Esto porque los peruanos cobraban mayores impuestos a los buques que hubieran recalado antes en otro puerto del Pacífico, perjudicando con ello profundamente los intereses de los comerciantes ingleses, alemanes, franceses y chilenos de Valparaíso. Entre ellos el propio Portales y una de las mayores casas comerciales de este lado del Océano, la de **Waddington**.

Portales vuelve al gobierno como ministro de Interior, de Relaciones Exteriores y de Guerra y desde allí mueve los hilos para declarar la Guerra a la Confederación Perú boliviana.

En 1837, en medio de los preparativos para partir a la Guerra contra el Perú, los federalistas, intentan dar un golpe militar.

Apresan a Portales en Quillota y avanzan para atacar Valparaíso, donde gran parte del Ejército que se encontraba reunido para zarpar a la guerra, era federalista.



Antigua plaza Portales en Cementerio #1



Danilo Quezada y la ánfora con los restos del corazón de Diego Portales



El 21 de Septiembre de 1919 es inaugurado en el cerro Los Placeres el monumento que recuerda el asesinato de Diego Portales el 6 de junio de 1837, este obelisco tiene una placa de mármol con la imagen de la captura del ministro en relieve atribuido a Virginio Arias.

Finalmente, las tropas federalistas que apoyarían la asonada en Valparaíso no actuaron, otras nunca llegaron. Aunque fracasaron en su intento, siendo derrotados en la Batalla del Cerro Barón, fusilan a Portales, genio y figura de este proceso. Parte activa en esta batalla la tienen los **Batallones Cívicos N°1 y N°2 de Valparaíso** quienes acuden prontamente al llamado para defender el puerto del ataque, sumando más de mil hombres. Los cívicos, fueron reconocidos luego por el propio presidente Prieto como un factor determinante en la derrota de la insurrección.

Uno de los directores del intento de golpe fue un general de confianza de Portales. José Antonio Vidaurre. Uno de los militares que dirigió la defensa del puerto contra los federalistas fue Juan Vidaurre, primo de José Antonio. Por esta acción obtuvo como reconocimiento el título de "Leal" que se agregó a su apellido, siendo conocido desde entonces como **Juan Vidaurre-Leal**.

Y ya que hablamos de muertos y tumbas, es extraño el destino de los cuerpos de Diego Portales y de José Antonio Vidaurre. Ambos cadáveres fueron mutilados, a Vidaurre, tras ser ajusticiado, le cortaron la cabeza y la exhibieron empalada en Quillota. A Portales, tras ser muerto a bayonetazos, le quitaron el corazón como homenaje, guardándolo en un ánfora en el Cementerio 1 hasta el terremoto de 1906

# El Batallón Cívico y José Tomás Ramos Font

Tras el triunfo de Chile en la Guerra contra la Confederación Perú Boliviana, El Callao se hizo un puerto tributario de Valparaíso. Valparaíso era entonces la joya del Pacífico. Pero aún con resabios de otros tiempos. En 1823 el gobierno de la Logia Lautarina decretó el fin de la esclavitud, pero las cosas se demoran en cambiar y en pleno auge del comercio del Salitre, otro negocio complementario también se realizaba: el comercio de seres humanos. La industria de la caña, de la minería, la prostitución o las guerras de los señores en el Perú era alimentado de mano de obra esclava. Barcos cargados de seres humanos, chinos, polinésicos, pascuenses y hasta de chilenos partían de Valparaíso hacia los mercados del Norte, en condiciones brutales en que por lo menos un tercio de ellos moría.



Valparaíso, Iglesia La Matriz 1823



Según indicaciones de don Marcelo Madariaga Molina, encargado del cementerio #1, esta es la primera tumba que inaugura este mismo cementerio, en el año 1825

Uno de esos barcos era el Ellen Elizabeth, propiedad de uno de los comerciantes importantes de Valparaíso, con haciendas azucareras en Perú y miembro del Partido Pelucón, José Tomás Ramos Font

Por su parte los Batallones Cívicos contaban con gran prestigio, habían sido fundamentales para repeler el ataque de Vidaurre, habían mantenido el orden social mientras el Ejército regular combatía en la guerra y finalmente habían sido convocados para el remate final de la conflagración, la Campaña de Bulnes.

Pero sin querer los Cívicos habían adquirido también una importancia política. Desde 1831, para votar era necesario estar acreditado por el intendente o el gobernador y obviamente el gobernador y el intendente acreditaban solo a quien estuviera a favor del gobierno, entre ellos a los Batallones Cívicos.

En 1849, se postulaba a Diputado el candidato de gobierno **José Tomás Ramos Font**, el que fue derrotado por la votación de los cívicos de Valparaíso, a quien el Intendente Blanco Encalada les había dicho que eran libres de votar por quien quisieran (6)

Por esas fechas, también, vuelve a Chile nuestro héroe **Rondizzoni**. Su antiguo enemigo, el General Bulnes, le restituía su grado y sus honores y él volvía a combatir, esta vez bajo las órdenes del otro bando.

## Batallón Cívico N°2



El 12 de enero de 1830, el presidente José Tomás Ovalle estableció un "nuevo arreglo" para la Infantería y la Caballería de Santiago y, cuatro días después, se organizaron tres batallones de infantería de milicias con la denominación de 1, 2 y 3 de Guardia Cívica.

El 6 de abril Diego Portales, es nombrado Ministro "en los departamentos de Relaciones Exteriores, del Interior y de Guerra y Marina".

El 7 de abril Ovalle y Portales invitaron a sumarse la fuerza del Batallón Constitución a todo individuo, bien fueran de los cuerpos cívicos o bien de los que estaban alistados, para prestar servicios por seis meses. Cumplidos esos meses se les prometía una "papeleta de resguardo" para no ser molestados en lo sucesivo en ninguna clase de servicio militar.

Formalmente las Guardias Cívicas comienzan en 1830, hacia finales de la Guerra Civil entre Pipiols y Pelucones. A principios de Abril, para reforzar el ejército de los Pelucones, Portales como Ministro de Guerra llama a la población a alistarse en el Batallón Constitución para prestar servicios por 6 meses.

Tras el triunfo de la Batalla de Lircay, los Pelucones establecen un régimen represivo y de carácter dictatorial que requiere una profunda reforma militar, la que incluye la depuración del ejército y la formación de una nueva fuerza que se encargue del control del orden en las ciudades, liberando al ejército de esta labor.

Portales es el principal impulsor de esta fuerza, que consistía básicamente en el enrolamiento y militarización de los hombres del bajo pueblo que eran sometidos a instrucción una vez a la semana por oficiales de carrera o veteranos leales al gobierno.

Poco a poco se van formalizando, reciben uniformes y participan de las marchas de celebraciones patrias. A mediados de 1830 ya existen en Santiago, cuatro batallones de Cívicos. Tras su primer desempeño como Ministro, Portales ejerció como Teniente Coronel y Comandante del Batallón N°4 de los Cívicos.

En 1832, como Gobernador Militar de Valparaíso, crea y organiza los Cuerpos Cívicos N°1 y 2, a los que da instrucción en el Campo de Marte de Playa Ancha.

La Guardia Nacional formada por los Cuerpos Cívicos se institucionalizó en la Constitución de 1833. Tras la formación de los Cívicos en Santiago y Valparaíso se formaron en Coquimbo, Talca, Maule, Concepción y Valdivia. En 1835 se estima su número en 30.000 hombres.

En 1837, los Cívicos son fundamentales en derrotar la insurrección en la Batalla de Barón y más adelante durante la Guerra del Pacífico las autoridades destacan su rol de "conservar el orden público durante la ausencia del Ejército"

En 1838, es una necesidad integrar a los Cívicos a las fuerzas que debían concluir la guerra y en Julio se embarcan junto con la segunda expedición chilena a territorio peruano, campaña dirigida por Manuel Bulnes que concluye la guerra en la Batalla de Yungay.

Tras la guerra, los cívicos adquirieron una mayor preparación y disciplina. Mientras los ejércitos de línea eran escasos y se concentraban en la frontera con la nación mapuche, el poder de los Intendentes y Gobernadores para mantener el orden dependía de la fuerza armada de los Cuerpos Cívicos.

A partir de 1842, comienzan las críticas a la organización definiéndola como viciosa y anti republicana, cuestionando el poder político y armado que habían acumulado, lo que se refuerza en 1849 cuando los cívicos votan por el candidato liberal. En 1850 se realiza una reforma a los Batallones Cívicos.

En 1879 participan de la Guerra del Pacífico.

En 1900 la instauración del servicio militar obligatorio marcó su declive definitivo.

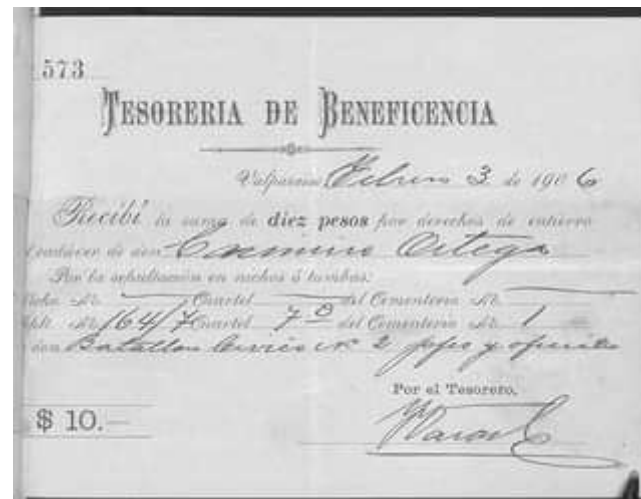



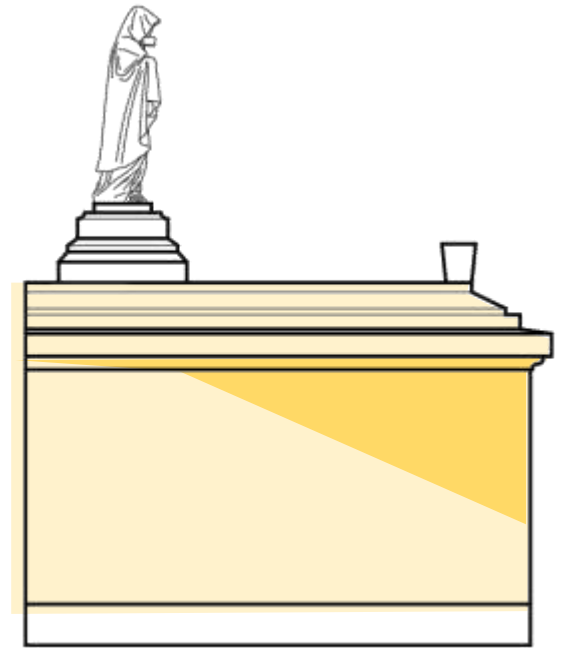

## Juan Vidaurre-Leal Morla

Nació en: Concepción en 1802.

Murió en: Valparaíso, 18 de Septiembre 1859.



Como miembro del cuerpo militar desde los 16 años a Juan Vidaurre-Leal le corresponden múltiples participaciones en las batallas, las guerras y las revoluciones del periodo entre 1818 y 1859 cuando muere en Valparaíso.

A la edad de 16 años, combate como cadete en la Batalla de Maipú.

Tras el triunfo de los Pelucones, en 1830 asciende a sargento y en 1831 a Comandante de la Brigada de Artillería de Valparaíso.

En 1837, destaca en la Batalla de Barón, donde recibe como distinción el título de Leal para distinguirlo de su primo José Antonio Vidaurre a quien derrota en esa batalla.

Fue un factor importante en el predominio militar de los gobiernos Pelucones fue instructor de los Cuerpos Cívicos del Norte. En 1851 derrota al ejército revolucionario de la Serena en Petorca

Tras una ascendente carrera, Vidaurre Leal es nombrado Intendente de Valparaíso el 3 de septiembre de 1859, en un mandato que duró apenas 15 días, el 18 de septiembre es muerto en medio de los tiroteos de la insurrección popular de la Revolución de 1859 en Valparaíso.





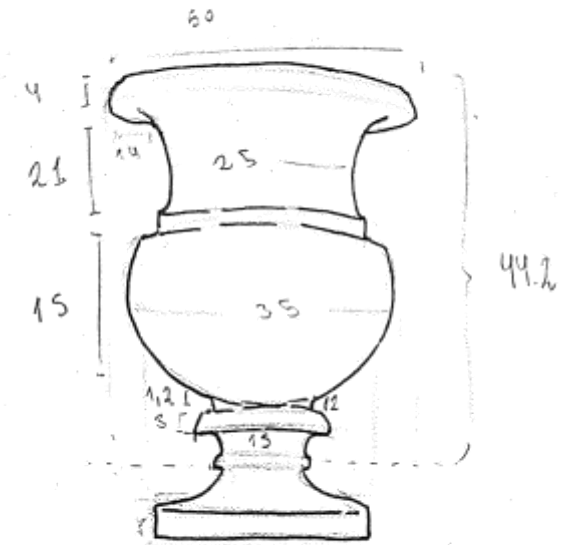
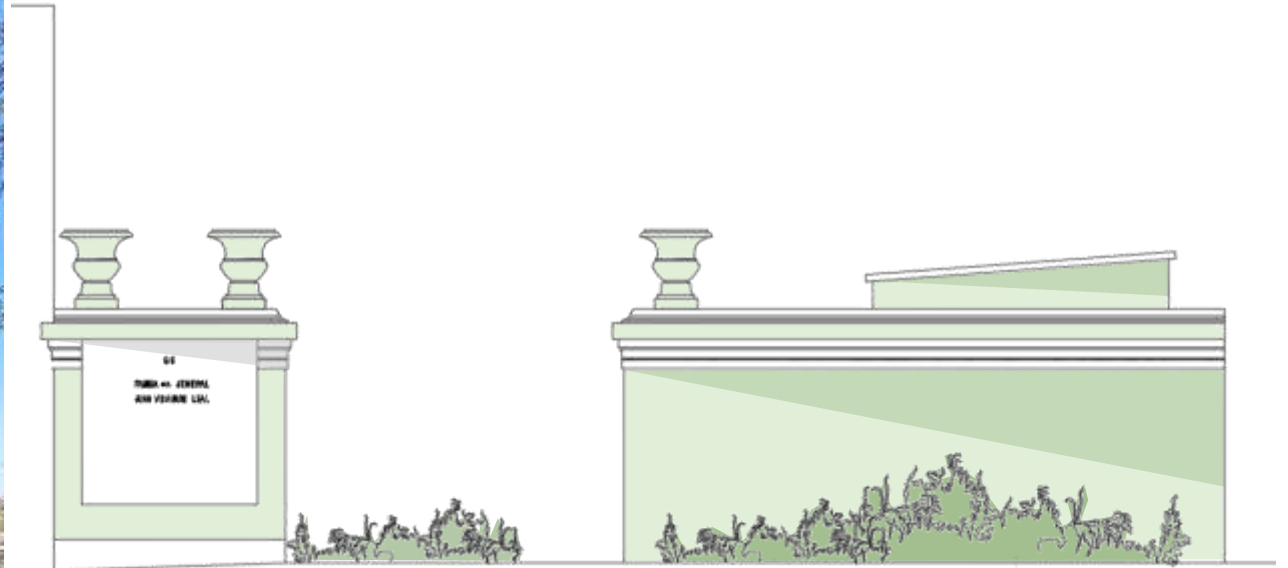



## José Thomas Benedicto Ramos Font

Nació en: Santiago, 22 de Marzo de 1803.

Murió en: Valparaíso, 21 de Junio 1891

Comerciante



José Ramos culmina su educación en el Perú. En 1823 regresó a Chile e inició su primer negocio independiente, una tienda en la calle Maipo, en la que vendía productos importados como jabón de California y licores franceses.

En 1833 se le encuentra asociado con Luis Infante, abriendo una de las primeras fábricas de cerveza en Chile.

En 1834 se instaló en Chillán, en un negocio de venta de trigo, harina y lanas, en sociedad con Miguel Luis Zañartu Santa María.

Junto a sus socios se dedicaron al transporte de mercaderías dentro y fuera del país, en una flota de barcos que tenía Francisco Álvarez. Importaban toda clase de manufacturas como ropas, sedas, licores, tabaco y algodón, desde los mercados de Boston y Baltimore. Recibían, además, azúcar de Manila, mercurio desde El Callao o índigo de Guayaquil. A su vez, exportaban vinos, maderas cueros, pieles y cobre.

En 1841, Ramos Font abrió su propia casa comercial en Valparaíso, pasando a formar parte de un grupo empresarial formado por variadas compañías, que hacían de Valparaíso un puerto de bullante actividad comercial.

El 1 de octubre de 1848, Ramos Font se casó con su sobrina de 21 años, Juana Rosa Ramos Larrea. Tuvieron cinco hijos.

Ocupó una parte de la dote que recibió en comprar algunos barcos a comienzos de la década de 1850.

La gama de acción de su casa comercial fue ampliándose a partir de mediados del siglo XIX. Ingresó al negocio molinero en 1843, y su labor fue esencial para la exportación de harina a California y Australia.

En 1852 estableció una compañía para producir arroz en Perú, asociado a José Tomás Urmeneta.

Sus inversiones en barcos le permitieron contar con transporte seguro y capitanes idóneos para llevar sus envíos al extranjero. Los privilegios exclusivos que le había concedido el gobierno chileno, le permitieron establecer en 1848 una refinería de azúcar, cosa que finalmente no hizo.

En 1850 inició la producción de chocolate, que se convertiría en una bebida muy atractiva para los niños de la época. Ya en 1856 contaba con cuatro fábricas de chocolate.

Como balance entre 1841 y 1849, aumentó su capital de 24 mil a poco más de 357 mil pesos. A pesar de estas favorables cifras, Ramos decidió abandonar la actividad del comercio exterior, concentrándose en la importación, y reorientando sus negocios hacia la inversión en bienes raíces y acciones. En 1885 se incorporó a sus negocios su hijo José Tomás Ramos Ramos.

A fines de la década de 1860, Ramos hizo importantes inversiones en maquinarias para la industria azucarera que mantenía en Perú. Invertió el dinero de sus especulaciones mercantiles en sus plantaciones, pero el tema de la mano de obra le generó problemas. Primero tuvo problemas con los chilenos que insatisfechos con sus condiciones de trabajo en el Perú, se amotinaron y regresaron. Luego fue el turno de los polinesios que había llevado a trabajar a sus plantaciones, los que no alcanzaron a desembarcar debido a la oposición de carácter humanitario referente al comercio humano, que presentaron Perú, Chile y Francia.

Finalmente, recurrió a mano de obra china, solución que solo duró hasta 1875, ya que ese año se prohibió la utilización y traída al país de trabajadores asiáticos. Fueron años de crisis para Ramos, sumado a la declinación del precio del azúcar y a la Guerra del Pacífico, que significó trastornos en sus faenas.

Al morir José Thomas Ramos Font dejó a sus hijos toda su fortuna, pero sus herederos no fueron capaces de mantener el giro del negocio azucarero.



Bahía de Valparaíso, hacia 1820

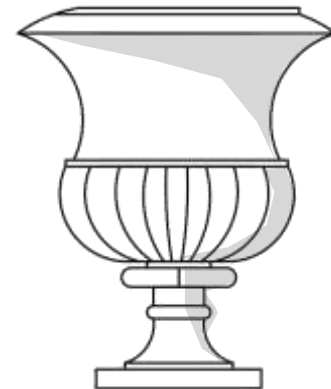
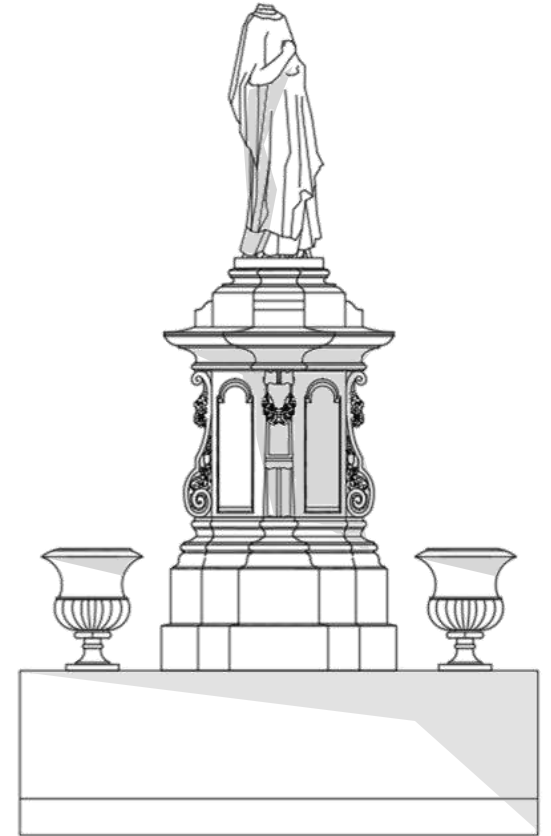
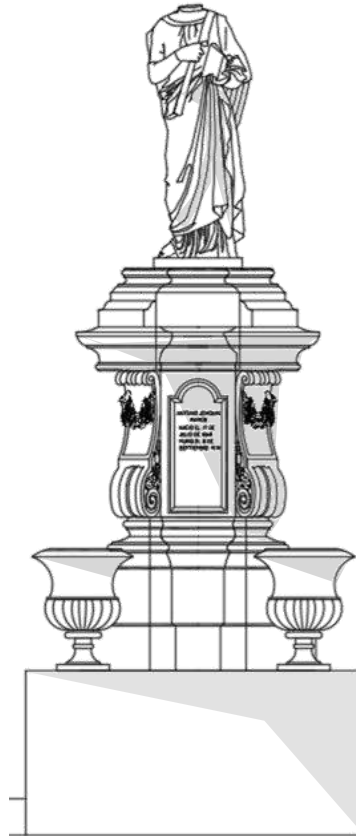



# Las Revoluciones

## (Valparaíso, Vidaurre-Leal y Rondizzoni)

El reflejo de las elecciones mostraba un alza de los liberales, que esta vez contaban con el apoyo popular de los gremios de artesanos, impregnados de las ideas y la acción de la “Primavera de los Pueblos” la Revolución de casi toda Europa en 1848. El sector federalista se levantó de nuevo, esta vez con el apoyo de empresarios mineros y sectores populares. Así contradiciendo el mito de la tranquilidad y la paz de nuestra historia, Chile se convulsionó con la Revolución de 1851 y luego con la del año 1859.

En 1851 se levantaron las provincias, hubo un levantamiento de las Regiones, con focos en La Serena y Concepción, con acciones importantes en distintas ciudades del Centro. En septiembre los rebeldes se apoderan de los cuarteles. Se organiza un Consejo del Pueblo que organiza las nuevas milicias. El Ejército de La Serena avanza hacia la capital y es derrotado en Petorca por las fuerzas pacificadoras del norte dirigidas por el comandante General **Juan Vidaurre Leal**.

En octubre, en Valparaíso se da una insurrección popular que asalta el Cuartel del **Batallón Cívico N°2**, rescatando 550 fusiles, los que son distribuidos entre la gente del pueblo y se enfrentan en combate con las fuerzas del Intendente Blanco Encalada en la Plaza Echaurren donde son derrotados

En Concepción, luego de cuatro meses de lucha, tras batallas sangrientas, el coronel **José Rondizzoni** ocupa Concepción, dando por finalizada la insurrección.

En Copiapó se dio la parte más importante del proceso, levantándose un Gobierno Independiente que duró 13 días y que también fue derrotado.

Finalmente, el sector federalista y liberal fue vencido una vez más por el mayor poder de las armas de los centralistas. Con un poco de ayuda del Gobierno Británico, cuya armada bloqueó el puerto de Coquimbo (acción en la que participa **Enrique Simpson**) y confiscó uno de los barcos con que contaban los federalistas en Concepción.



Batalla de Los Loros.

En 1859 nuevamente la Revolución, nuevamente las provincias y nuevamente Valparaíso, pero esta vez con funestas consecuencias para uno de nuestros conocidos. Juan Vidaurre-Leal, es nombrado Intendente de Valparaíso el 3 de septiembre de 1859. El 18 de septiembre, saliendo de la Iglesia La Matriz después del Tedeum de fiestas patrias, lo alcanza una bala del grupo de revolucionarios que atacaba en ese momento al ejército reunido en la explanada frente a la iglesia.

La trayectoria y el simbolismo de lealtad que representaba **Juan Vidaurre-Leal** hizo que el Ejército lo llevara a Santiago para enterrarlo en el panteón de sus héroes, dejando vacía la tumba del Cementerio N°1, hasta que se fue ocupando poco a poco con la familia del General.

En Concepción **Rondizzoni** nuevamente destruía el ejército revolucionario.

En el puerto de Huasco, **Enrique Simpson**, vence a los amotinados.

La Revolución de 1859 también fue derrotada. De aquí en adelante los bandos en pugna procurarán dejar los conflictos armados y tratar de entenderse por las buenas. En el Congreso.

Esta vez los bandos serán conocidos como Liberales y Conservadores.



## EL Bombardeo y Rondizzoni.

En 1866 la paz es sobresaltada de nuevo. España declara la guerra a Chile. Siendo el principal puerto del Pacífico, Valparaíso se ve seriamente comprometido. Como una de esas películas en cámara lenta, La Escuadra Española se instala en Valparaíso amenazando con bombardearnos.

Inexplicablemente, la escuadra chilena no reacciona expulsando al atacante. Asume una actitud defensiva, colocando a la armada en función de bomberos.

Entre las imágenes que sobresalen de ese tiempo está el de un inmenso grupo de mujeres en el muelle, protestando para que la Escuadra Española no bombardeara Valparaíso.

Finalmente, el bombardeo. Valparaíso es arrasado una vez más.

En la defensa del puerto, participa **Mateo Clarck** quien resulta luego condecorado por sus acciones y también acude a apagar incendios la 10ª Compañía, cuyo Capitán era **Waddington**.

El día del bombardeo pasaba sus últimos días en este mundo nuestro héroe **Giuseppe Rondizzoni**, fiel a su espíritu guerrero pedía ir a combatir a los españoles. Pocos días después muere, tras haber sido uno de los protagonistas de la historia de esa época.



Grupo de mujeres en el muelle, protestando para que la Escuadra Española no bombardeara Valparaíso



El bombardeo de Valparaíso, según un dibujo publicado por «Harper's Weekly» en 1866

Periódicos de todo el mundo, algunos tan prestigiosos como «The Guardian» o «The New York Times», se esforzaron por primera vez en la historia por crear una corriente de opinión contra los españoles, mediante gráficos, dibujos e innumerables columnas de opinión, por lanzar 2.600 bombas contra la ciudad chilena el 31 de marzo de 1866

## Mateo Clark Torres

Nació en: Valparaíso, 15 de Abril de 1843.

Murió en: Santiago 18 de Julio de 1929.



Mateo y Juan Clark Torres, son descendientes de un inmigrante inglés, James Diego Lang Clark y doña Tadea Torres y Quiroga, Don James se había instalado en forma muy próspera en la ciudad de Valparaíso que para ese entonces era la capital financiera y comercial de Chile.

El interés de los Hermanos Clark por lograr una mejor ruta para el intercambio comercial entre los pueblos del interior de Argentina con el puerto de Valparaíso les impulsó a emprender tamaño proyecto. Además que para ese entonces, ellos mismos ya habían tendido en 1871 el primer servicio telegráfico a través de la cordillera entre Chile y Argentina. En el año 1874 el estado de Chile otorga a los hermanos Clark la concesión para la construcción del Ferrocarril Transandino, la que debido a problemas financieros solo se inició en 1889 en la ciudad de Los Andes.

Lamentablemente, la empresa del ferrocarril siempre tuvo problemas financieros ya que el costo de la construcción no fue correctamente evaluado al principio y debieron hacerse esfuerzos gigantescos para conseguir más apoyo de los incrédulos accionistas y de los estados chileno y argentino. A pesar del empeño, cuando el Trasandino estuvo terminado en 1910, Juan Clark ya había muerto y la empresa había sido embargada y entregada a la "Trasandine Construction Company" de Inglaterra. Aun así, los nombres de Juan y Mateo permanecen en la historia como los gestores de esta obra.



Locomotora a vapor Z-3348, Kitson & Co., fabricación inglesa de 1908, articulada a cremallera. Declarada Monumento Nacional en 2005. En exhibición en la maestranza ferroviaria de Los Andes (Fotografía: Urzúa, C. 2015).

## Juan Eduardo Clark Torres

Nació en: Valparaíso, en 1840.

Murió en: Valparaíso, en 1907.







Los restos de los hermanos Clark fueron sepultados en el mausoleo familiar ubicado en el Cementerio 1, en el Cerro Panteón de Valparaíso rodeados por los monumentos funerarios de lo más granado de la sociedad porteña de inicios del siglo XX, sin embargo, tras el terremoto de 1985 dicho mausoleo resultó dañado producto del hundimiento del terreno.

Posiblemente debido a la inexistencia de descendientes en Chile, la tumba no fue reparada por lo que finalmente debió ser demolida; el espacio que ocupaba se convirtió en vereda y sus restos fueron trasladados a un pequeño nicho con una fría placa de mármol en la que solo se lee **Familia Clark**



# La Era del Salitre y algunos de nuestros muertos

Por la vía electoral, el grupo liberal vuelve al poder en 1861, pero ya nadie está interesado en un gobierno federal ni en revoluciones.

El Salitre es la gran riqueza del norte, se compra por las potencias para la fabricación de explosivos. Los yacimientos principales estaban en Tarapacá y Antofagasta, territorios pertenecientes a Perú y Bolivia. Allí, los empresarios chilenos, británicos y alemanes explotaban sus yacimientos. Empresas mineras que eran financiadas por los bancos de Valparaíso, siendo el principal financista el de **Agustín Edwards Ossandón**, cuyo mausoleo se encuentra en el Cementerio N°1.

El auge del Salitre, un incremento en las explotaciones del cobre y las exportaciones agropecuarias generaron una época de bonanza económica.

Pero el gobierno de Perú realizó una fuerte política de nacionalización de las salitreras, lo que fue una amenaza para los empresarios y el negocio minero del salitre que era manejado desde Valparaíso.

Y nuevamente financiada por la vía de la deuda con los bancos británicos, en 1879, Chile se lanza a la Guerra, otra vez contra Perú y Bolivia, esta vez para quedarse con los territorios salitreros. Perú es apoyado por Estados Unidos, el que pretende por esta vía disputar con Gran Bretaña la hegemonía de los negocios en el Pacífico.

En esta guerra participaron varios de los que están sepultados en la tumba de los **Veteranos del 79**, también **Enrique Simpson** y su hermano **Juan**.

Arturo Prat cae muerto en el más conocido de los enfrentamientos de la Guerra del Pacífico, en el histórico Combate Naval de Iquique. Su ejemplo de sacrificio lo lleva al mausoleo de los héroes en Plaza Soto Mayor lejos de la tumba de su madre **Rosario Chacón**, quien reposa sin su hijo en el Cementerio N°1.



Publicidad utilizada para comercializar el salitre en Francia

Tras una larga guerra, parte del territorio de Perú y de Bolivia queda en manos chilenas, al menos en términos políticos, porque en términos económicos la mayor parte de los yacimientos de Salitre quedaron en manos británicas. Mientras estaban en guerra, los empresarios británicos compraban la propiedad de los yacimientos con el compromiso del gobierno chileno de reconocer esos derechos después de la guerra. El empresario inglés más destacado en este negocio fue John Thomas North, llamado el Rey del Salitre, quien aparte de los yacimientos adquiere el ferrocarril de Iquique y la empresa de gas.

Mientras los empresarios salitreros se enriquecen a manos llenas, el Estado Chileno solo recibe el impuesto de las exportaciones.

Durante el período de 1861 a 1891, antes y sobre todo después de la guerra, el auge del salitre lleva a una gran inversión pública en proyectos de infraestructura como los ferrocarriles y las mejoras de los puertos. Los sectores Liberales y Conservadores se mantienen conviviendo en paz. Todo el mundo político se enriquece, o más bien el mundo político está constituido en su mayor parte por ricos empresarios y hacendados. Lo que lleva a decir a un hombre de ese período "los dueños de Chile somos nosotros, los dueños del capital y del suelo; lo demás es masa influenciable y vendible" (Eduardo Matte)

En 1863 se inaugura el Ferrocarril Santiago Valparaíso (con intervención de Waddington), en 1873 se construye el muelle fiscal, en 1883 el muelle de pasajeros, en 1884 se inicia la construcción del Camino Cintura. En este período, se desarrolla como Ingeniero **Jorge S. Lyon**, a quien en 1887 el gobierno le encarga el embalse del Lago Peñuelas. Entre 1869 y 1872 los **hermanos Clark** ejecutan el telégrafo transandino que unía Chile con Argentina, y luego, entre 1876 y 1891 ejecutan importantes tramos del ferrocarril transandino.

Monopolio peruano del salitre



## Sociedad Veteranos del 79



Insignia Veteranos del 79

Tipo: Parche

Institución: Sociedad de Veteranos del 79 de Valparaíso

Detalle: Banda tricolor, con inscripción

Material: Género e hilo

Observaciones:

Insignia usada por los veteranos de la Guerra del Pacífico en el brazo, indicaba el lugar donde estaban asociados. En este caso la Sociedad de Veteranos del 79 de Valparaíso.



La antorcha invertida es un emblema que simboliza como se extingue la vida al morir



## DÍA DEL VETERANO DEL 79

Hoy no escribiré sobre la Batalla de Chorrillos, que ocurrió un día como hoy en 1881.

Hay algo más importante que conmemorar: Desde 1926, el 13 de enero se instauró como el Día del Veterano de 1879, como un homenaje a esos 82.000 chilenos (cantineras incluidas) que cuando vieron amenazada la seguridad de Chile, no dudaron un segundo en dejar su familia y su profesión de profesor, jardinero, agricultor, albañil, carpintero, costurera y tantas otras, para vestir el uniforme y partir a la guerra contra Perú y Bolivia.

Hoy se conmemora un nuevo DÍA DEL VETERANO DEL 79, cuyo mayor líder fue el general Manuel Jesús Baquedano González, cuyo recuerdo y memoria para ellos era sagrado. Era su general, su líder, su padre, quien los guía a la victoria y que hasta su muerte nunca los dejó abandonados; incluso al morir, sus cosas las dejó a sus veteranos, a las viudas y familias de sus soldados.

Nada se dirá sobre esto en Chile, porque nuestra memoria política no existe y porque se han encargado de hacernos olvidar a quienes realmente les debemos lo que tenemos y que realmente hicieron algo por Chile.

GLORIA AL GENERAL BAQUEDANO Y A SUS VETERANOS DEL 79 hoy y siempre.

Un hombre sólo muere cuando se le olvida...



## Juana Ross de Edwards

Nació en: La Serena, 2 de Agosto de 1830.

Murió en: Valparaíso, 25 de Junio de 1913.



Hija de Carmen Edwards Ossandón y David Ross Gillespie

El 6 de abril de 1851 contrajo matrimonio con su tío, Agustín Edwards Ossandón, fundador del Banco A. Edwards, del cual fue socia comanditaria.

Entre sus ocho hijos figura Agustín Edwards Ross, quien sería primero ministro de Balmaceda y luego uno de sus principales enemigos políticos.

Juana fue una mujer tolerante, con espíritu crítico y sensible frente a la necesidad de los más desposeídos, benefactora de una gran cantidad de obras, dedicó su vida a la protección de hospitales, asilos de ancianos y de huérfanos, y a la construcción de iglesias.

### "Debo hacer menos penosa la situación de los desgraciados"

Entre las innumerables obras de beneficencia de Juana Ross estuvieron: la Escuela-Asilo de la Providencia en Valparaíso y la Casa de Maternidad en el hospital de San Felipe.

En 1886 compró los terrenos donde se construiría el Hospital San Agustín de Valparaíso, llamado luego Hospital Enrique Deformes. En este hospital comenzó a funcionar el primer servicio de pediatría de Valparaíso, el 12 de abril de 1894; el cual luego continuó su labor en el Hospital Carlos Van Buren. También aportó grandes sumas de dinero para su reconstrucción, tras el terremoto de 1906.

En La Serena, su ciudad natal, aportó con los fondos para la construcción del claustro y capilla de la Divina Providencia y Parroquia San Luis de Gonzaga del Cerro Alegre además donó el órgano que aún se conserva en la catedral.

Tras la destrucción de su casa en el terremoto de 1906, donó los terrenos donde hoy se emplaza la actual Catedral de Valparaíso.

A su muerte, había testado previamente, beneficiando a decenas de instituciones y personas, legando además la suma de diez millones de pesos al Arzobispado de Santiago, para la construcción y reparación de iglesias.



Hospital Enrique Deforme (1894 y 1985), ahora en el terreno el Congreso Nacional



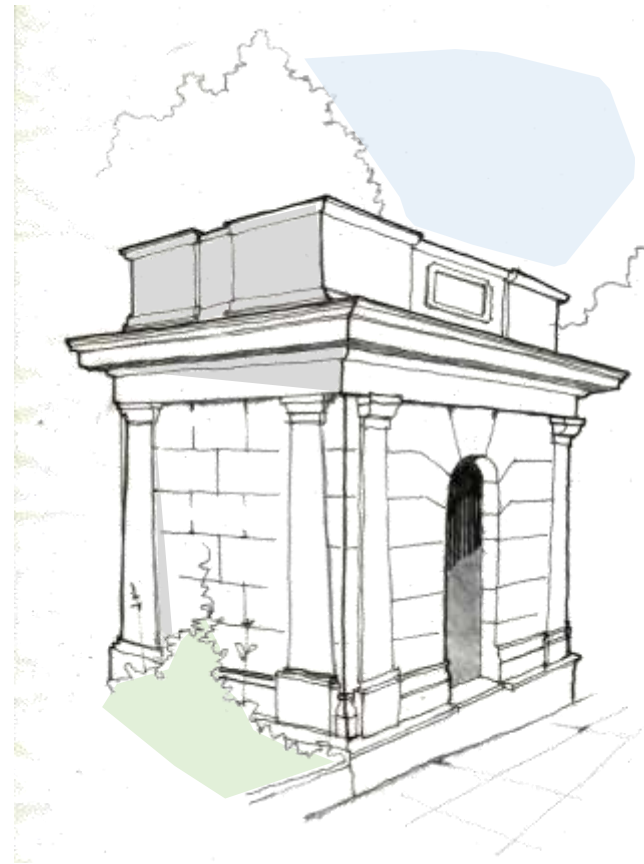
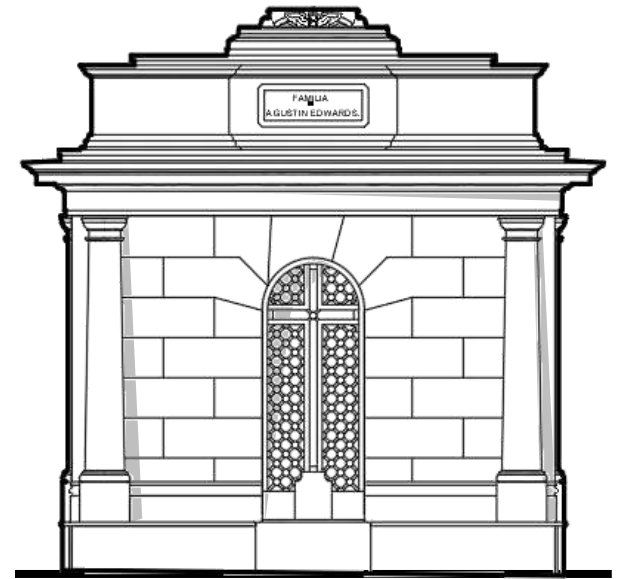
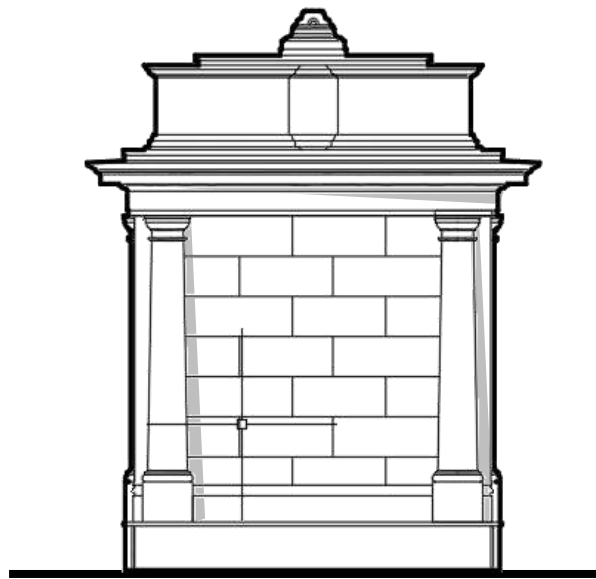
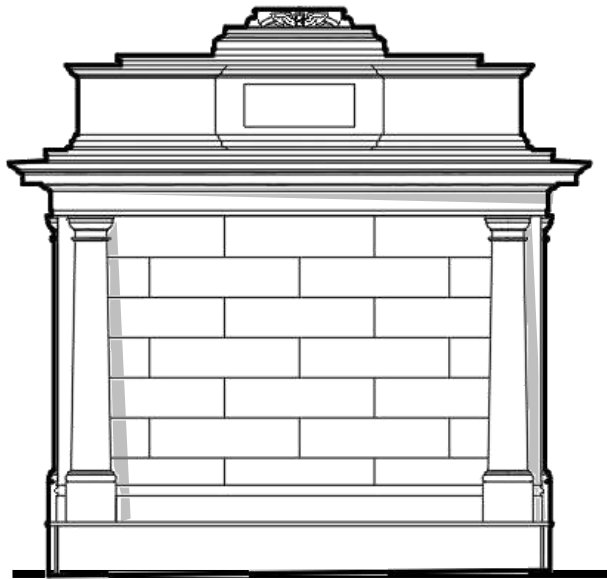

## Presencia de la familia del héroe máximo en el Ejército y la Armada de Chile.

### María del Rosario Chacón Barrios

Murió en: Valparaíso, 5 de Enero 1890.



Retrato de Rolando Rojas Bravo, según una impresión en un diario de 1911

De ascendencia catalana, María del Rosario Chacón, se casó con don Agustín Prat Barril.

Tras quedar inválido su esposo empieza el calvario de la madre de Prat. Sin dinero para sustentar a sus seis hijos (Arturo, Rodolfo, Ricardo, Átala, Rosa y Escilda); tuvo que subsistir como profesora, cuidando al mismo tiempo de su marido enfermo. Aún así pudo sacar adelante a su familia por sí sola y preparar a su hijo Arturo para la carrera de mar.

Vivieron en Ninhue, donde nació Prat, en la casona de su abuelo materno, Pedro Chacón Morales

### Rodolfo Prat Chacón

Nació en: Santiago, en 1850

Murió en: Valparaíso el 11 de febrero del 1900.



Participó las tres primeras campañas de la Guerra del Pacífico.

Perteneció al Regimiento de Artillería N° 2 como Alférez asignado a la Plaza Mayor.

Se encontró en el Asalto y Toma de Pisagua, en la Batalla de San Francisco, Batalla de Tacna, Asalto y toma del Morro de Arica y en las batallas de Chorrillos y Miraflores.

Fallece de neumonía a los 48 años. Sus restos descansan el sueño del héroe, en el cementerio N° 2 de Valparaíso

### Agustín Prat Barril

Nació en: 1812

Murió en: 1873.



Agustín Prat Barril, padre de Arturo Prat. Sirvió en el ejército en los grados de teniente y capitán, entre 1833 y 1840, año en que dejó de prestar servicios en el Batallón Cívico N.º 3.

Comerciante santiaguino, vio incendiarse la gran tienda que poseía en calle Estado, a consecuencia de lo cual quedo inválido

Retrato corresponde a un dibujo hecho de él en su juventud

### Ricardo Prat Chacón

Nació en: 1845

Murió en: 1917



Su incorporación al Ejército data del 28 de septiembre de 1880, en calidad de Alférez de la 3ª Brigada Movilizada del Regimiento de Artillería de Valparaíso.

En esta unidad le correspondió cubrir la guarnición en los fuertes que defendían nuestro primer puerto y en 1883, ya como capitán, fue destinado a la capital para servir en la Brigada Movilizada de Artillería N.º 2 de Santiago, quedando agregado a la Inspección General de la Guardia Nacional.

Al disolverse esta unidad, obtuvo su retiro. Posteriormente, en 1885, ingresó a la Gobernación Marítima de Valparaíso, donde sirvió durante 30 años, hasta jubilar como Oficial Mayor en 1925.

Ricardo Prat Chacón, fundador del Club de Empleados Civiles de la Armada.



El Monumento a los Héroes de Iquique, está ubicado en el centro de la Plaza Sotomayor, entre el muelle Prat y el edificio de la Comandancia en Jefe de la Armada, en la ciudad de Valparaíso (Chile).

Bajo tierra hay una sólida bóveda que encierra en nichos los restos de Arturo Prat, Condell, Serrano, Aldea y otros jefes y oficiales.

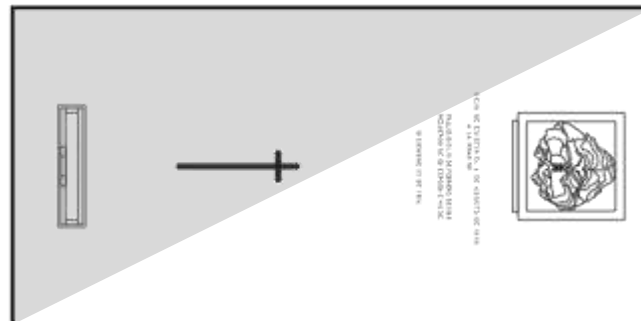
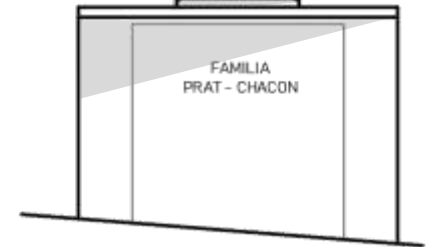
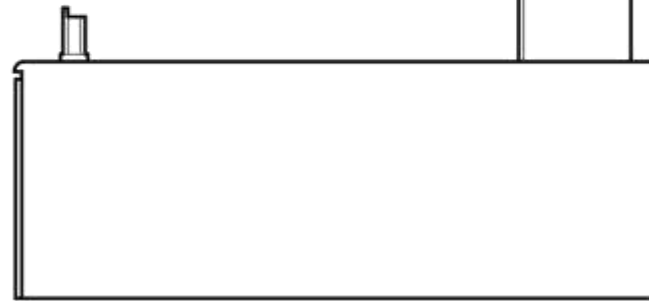



## 1891 y algunos de nuestros muertos.



Retrato del presidente  
José Manuel Balmaceda

Si el fantasma de Portales gira como una especie de sol ausente en el Cementerio N°1, es el fantasma de Balmaceda el que camina por el Cementerio N°2 y tiñe un pedazo de esta ciudad de los muertos.

En 1890, el presidente Balmaceda decide detener o al menos atenuar el peso económico del Imperio Británico en nuestro país. Una de sus medidas más importantes, tocaba los intereses de la gran minería británica. Proponía traspasar la minería del salitre a empresarios chilenos y recuperar los ferrocarriles, de las manos de North, el Rey del Salitre.

Por otro lado, se bate contra los Bancos, amenazándolos con que el gobierno retirará los dineros estatales de sus manos.

Bastó esto para que los intereses de quienes detentaban el poder se volvieran a distanciar y nuevamente se armaran dos grupos enemigos: Los Liberales que habían gobernado los últimos 30 años y los Conservadores que eran mayoría en el Congreso.

En esa época **Guillermo Rivera Cotapos** era el Subsecretario de Relaciones Exteriores del gobierno balmacedista.

Los conservadores, comenzaron a conspirar contra Balmaceda, en nombre de la Democracia y la Constitución, tratando de hacerlo renunciar, el Congreso se declara abiertamente en contra.

Muchos de quienes apoyaban al presidente cambiaron de bando, ministros, Diputados, Generales.



De izquierda a derecha: Waldo Silva, vicealmirante Jorge Montt y Ramón Barros Luco

La Marina, en cuyo alto mando aún viven los viejos apellidos ingleses, se declara contra el gobierno y comienza la Guerra Civil. El Ejército dirigido por el **General Orozimbo Barbosa** y todo su alto mando, entre ellos el **General Alcérreca**, se mantiene fiel al gobierno

La marina rebelde dirigida por **Jorge Montt**, conquista las provincias salitreras del norte. Allí se aprovisiona. Se nombra una Junta de Gobierno Provisionaria con Montt a la cabeza y con todo el poder Naval a su favor, entre los que se contaba el monitor Huáscar bajo el mando del oficial **Francisco Neff**.

En el centro los conservadores conspiraban a gritos desde los diarios llamando a derrocar al tirano Balmaceda. El gobierno cierra los periódicos conspiradores entre ellos El Mercurio, que había sido adquirido por **Agustín Edwards** en 1875 a **Recaredo Santos Tornero**. Balmaceda cierra también los Bancos, entre ellos la Casa Bancaria Agustín Edwards y compañía, donde iniciaba su carrera de banquero un joven **Carlos Van Buren**. Esto constituye un doble golpe para **Agustín Edwards Ross**, quien pasa de ser ministro de Hacienda de Balmaceda a uno de los principales promotores y financistas de la Guerra Civil. No hay que olvidar a su madre, la importante señora **Juana Ross**, quien ferviente y declarada partidaria del Congreso se hacía parte de la campaña contra el Gobierno.

Los conservadores recurren al sabotaje. Con el objetivo de destruir la única fuerza naval del gobierno, Ricardo Cummings es sorprendido y apresado tratando de volar dos torpederas y el barco Imperial. Declara que no traicionará a sus socios principales, pero entrega los nombres de sus cómplices, Nicolás Politeo y **Pío Sepúlveda** quien es fusilado junto a Cummings y hoy yace enterrado en el número 155 de los nichos del Cementerio N°2.

Visita guiada por historiadora  
Ana María Ojeda.  
Cementerio #2, Cerro Panteón,  
Valparaíso, 30 de septiembre del 2022





## Guillermo Riveras Cotapos

Nació en: Concepción, 1868.

Murió en: Viña del Mar, 7 de Marzo de 1928.

Abogado y político chileno



Hijo de Ramón Segundo Rivera Olaechea y María Catalina Pérez Cotapos Puga.

Se casó con Zulema Baeza Infante y tuvieron cuatro hijos.

Cursó humanidades en el Instituto Nacional y Leyes en la Universidad del Estado; se tituló de abogado en octubre de 1889.

Guillermo Rivera, ocupó muchos cargos públicos, entre ellos el de Subsecretario de Relaciones Exteriores del gobierno balmacedista. Después de la Guerra Civil, se instaló en Valparaíso, donde ejerció como, abogado, profesor de derecho, regidor de Valparaíso y luego diputado entre los años 1900 y 1909 y senador desde 1909 a 1924, fecha en que culmina su cargo, cuando la Junta Militar cierra el Congreso. También fue Ministro de Justicia y Educación (1904-1905) y Ministro del Interior (1912)

Desde sus cargos promovió la instrucción pública, intervino en la redacción, discusión y realización de las obras hidráulicas de Peñuelas y de Concón. Tras el terremoto de en la reconstrucción y transformación de Valparaíso, después del terremoto de 1906.

Colaboró en la prensa y mantuvo algunos años su diario "El día" de Valparaíso, del que fue director y redactor.

En sus últimos tiempos vivió concentrado en su oficina jurídica.

Guillermo Rivera Cotapos dejó de existir en Viña del Mar, el 7 de marzo de 1928.

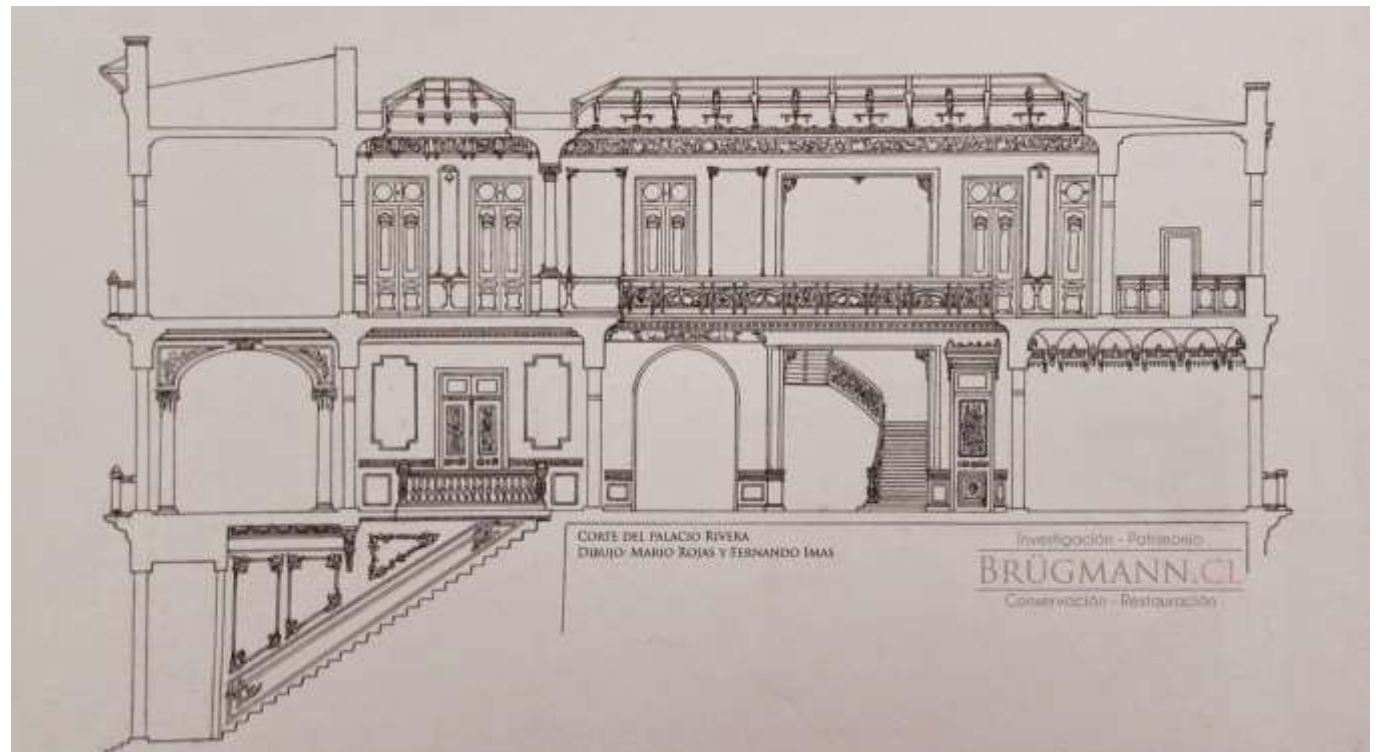

Mario Rojas

Dibujante Proyectista UPLA



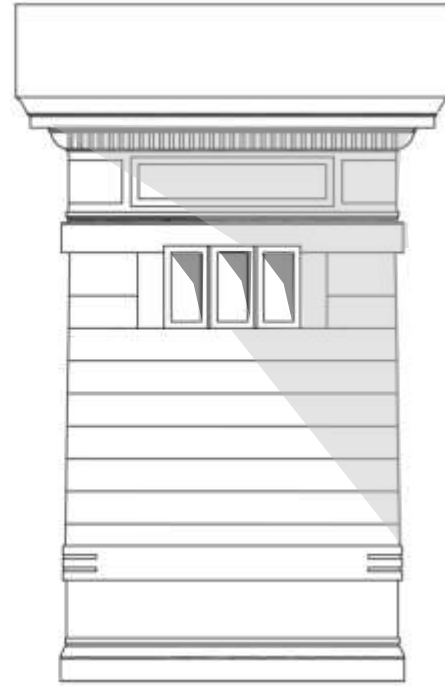
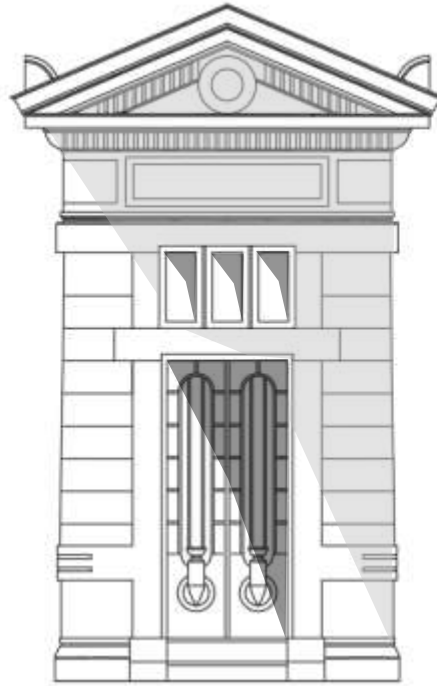
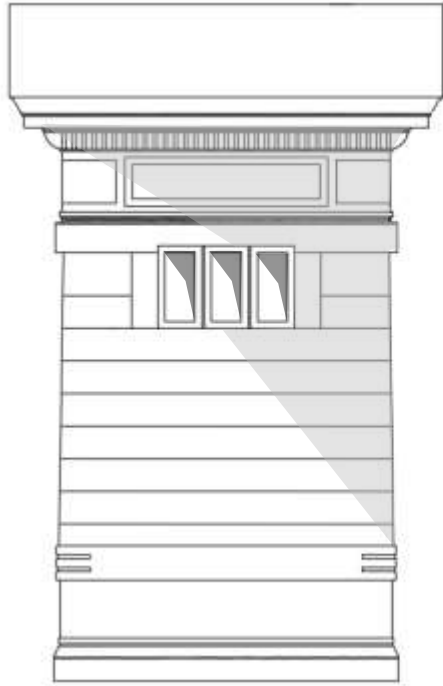



## Orozimbo Barbosa Puga

Nació en: Chillán, 5 de Marzo 1838.

Murió en: Valparaíso, 28 de Marzo de 1891.

Barbosa era hijo del Sargento Mayor Juan Barbosa, militar que participó en la guerra de Independencia y en la guerra contra la Confederación Perú- Boliviana. Por lo que ingresa al Ejército en calidad de Sub Teniente a los 18 años, en el Batallón Buin N°1 de Línea.

En la Revolución de 1859, participa defendiendo Rancagua de los revolucionarios, en premio por su acción en ese proceso es ascendido a Capitán.

Entre 1861 y 1867 Barbosa participa en la Guerra de Pacificación de la Araucanía, siendo uno de los principales ejecutores del plan de incorporación de esa extensa nación al territorio chileno.

En 1866 se encuentra en Valparaíso, cuando la escuadra Española bombardea el puerto.

Entre 1879 participa de la Guerra del Pacífico como Coronel a cargo del Regimiento Cazadores del Desierto.

En 1887, bajo el gobierno de Balmaceda es nombrado General de Brigada y en conjunto con José Miguel Alcérreca constituirá el alto mando del ejército.

Pese a las presiones del bando Conservador, se mantiene fiel al Presidente Balmaceda y dirige el ejército durante la Guerra Civil de 1891.

Durante la Batalla de Placilla mientras regimientos enteros abandonaban la causa presidencial y se cambiaban de bando, Barbosa se mantuvo combatiendo. Siendo abandonado por su propia escolta y sus ayudantes, termina solo, acorralado por un grupo de lanceros a caballo. Decidido a morir matando, los combate hasta descargar los tiros de su pistola, luego con su sable, hasta que termina siendo despedazado por sus enemigos a la edad de 53 años.



## José Miguel Alcérreca Saldaña

Nació en: Santiago, 7 de Mayo 1845.

Murió en: Valparaíso, 28 de Agosto de 1891. en la batalla de Placilla

Inicia su carrera militar como alférez del Regimiento Cazadores a Caballo.

Participa tanto en la Guerra de Pacificación de la Araucanía como en la Guerra del Pacífico.

Concluida la guerra fue edecán del Presidente Balmaceda y más tarde Intendente de Santiago. Al iniciarse la Revolución de 1891, Balmaceda le designó Jefe de la División de Valparaíso, cargo en que se encuentra cuando la escuadra Congressista desembarca en Quintero.

Alcérreca les bloquea el paso en la Batalla de Concón, al sur del río Aconcagua, donde es derrotado. El ejército balmacedista se repliega en Viña del Mar, donde se pone a las órdenes del General Barbosa para dar la Batalla de Placilla.

Tras la Batalla de Concón declara: No he podido encontrar la muerte en Concón, pero la buscaré en la segunda batalla si la fatalidad derrumba nuestro Ejército

Como eco de esta frase, la muerte lo alcanza en la Batalla de Placilla. Mientras es atendido por sus heridas, caen sobre él las tropas conservadoras, matándolo y mutilando su cadáver.

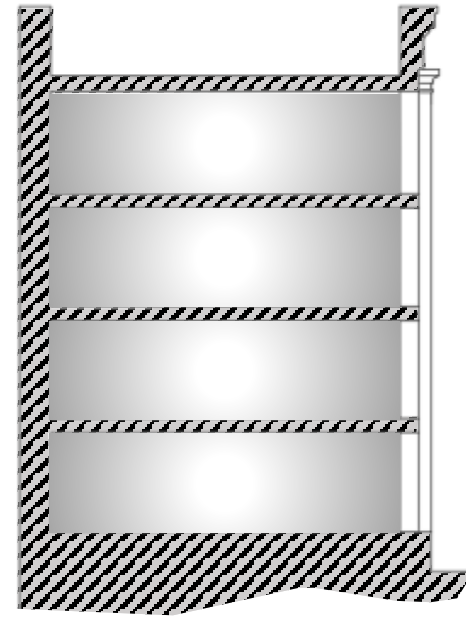
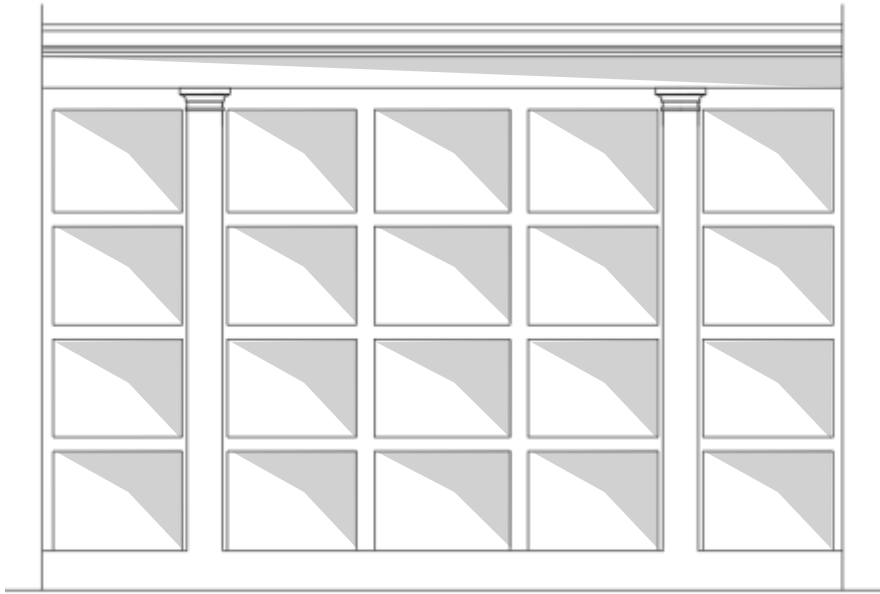



## Jorge Montt

Nació en: Casablanca, 22 de Abril 1845.

Murió en: Santiago, 8 de Octubre de 1922.



Fue hijo de José Manuel Antonio Montt Ojeda y de María Álvarez. Ingresó a la Escuela Naval en 1858, enrolándose en la Marina tres años después. En la Guerra con España, tomó parte en el combate de Papudo (1865).

Contrajo matrimonio con Leonor Frederick Ledesma, combatiendo en los conflictos bélicos: Guerra contra España, 1865, y Guerra del Pacífico, 1879 -1883.

Fue Comandante de la "Esmeralda" en 1877, al estallar la guerra del Pacífico se incorporó a las misiones realizadas por la Armada en el norte. Participó en el combate naval de Angamos el 8 de octubre de (1879), en la toma de Pisagua (1879) y dirigió el bloqueo del Callao (1880). Hacia 1891, era capitán de navío.

Conforme se fue aproximando el conflicto de 1891, los congresistas se acercaron a él. Tomó el control de la escuadra y lideró el movimiento contra José Manuel Balmaceda.

Fue nombrado presidente de la Junta de Gobierno de Iquique, y tomó el mando en Santiago poco antes del suicidio de Balmaceda.

Tras el triunfo de los Conservadores en la Guerra Civil es elegido Presidente. Pero como resultado de la hegemonía británica en el negocio del salitre hay una merma en los dineros fiscales lo que lleva a una disminución considerable de la inversión pública.

Entre las decisiones políticas más importantes durante su gobierno están la ley de comuna autónoma en 1891 y la amnistía a los balmacedistas y liberales.

Como pendiente quedó la construcción de un nuevo hospital para Coquimbo, proyecto entrampado por el debate parlamentario y las constantes rotativas ministeriales.

No obstante, esto era insuficiente para los cambios que se realizaban en el país, el creciente proceso de urbanización y la incipiente cuestión social sobre los abusos a los trabajadores.

En 1915 fue nombrado Alcalde de Valparaíso, cargo que ostentó hasta 1918, a 4 años de su Muerte. Su gestión fue muy exitosa. Al asumir, la municipalidad porteña tenía 50 centavos en caja y al finalizar su período se había absorbido la deuda de arrastre de 6 millones de pesos y dejó un superávit de más de medio millón

Aún teniendo un tumba en el cementerio #1 de Valparaíso, Jorge Montt fuera enterrado en el Cementerio General de Santiago, esto a causa de un incidente con unos vecinos al finalizar su mandato de Alcalde, que apedrearon su residencia. Debido a ello, en su testamento expresó su voluntad de no ser enterrado en Valparaíso.

A handwritten signature in dark ink, reading "Jorge Montt" in a cursive script. The signature is written on a light-colored background.



## Vicealmirante Francisco Nef Jara

Nació en: Valparaíso, 03 de Agosto 1863.

Murió en: Valparaíso, 09 de Junio de 1931.



A los 16 años, se incorporó a la Academia Militar, donde permaneció hasta 1881, cuando se trasladó a la Academia Naval luego de terminar sus estudios. En 1883, como guardiamarina de segunda clase, se unió a la tripulación del blindado Blanco, bajo el mando del futuro presidente Jorge Montt. Durante la Guerra del Pacífico, se desempeñó en los navíos O'Higgins, Chacabuco, Abtao, Cochrane y Pilcomayo.

En 1887, como subteniente, participó en el reconocimiento hidrográfico del norte de Chile, especialmente las zonas de caleta Esmeralda, Carrizal Bajo y Arica.

Durante su carrera, se desempeñó en casi todos los buques de la flota chilena. En 1891, durante la Guerra Civil, participó del lado del congreso contra el Presidente José Manuel Balmaceda.

En 1896, ya era Comandante y encargado de la cartografía hidrográfica en el extremo sur de Chile. En 1901 fue nombrado segundo comandante de la Academia Naval. En 1910 fue nombrado Contraalmirante y en 1919 Vice-Almirante. El 24 de marzo de 1922, fue nombrado Director General de la Marina.

Durante el golpe militar de 1924, que derrocó al presidente Arturo Alessandri, fue nombrado Ministro de Hacienda y a continuación, miembro de la Junta de Gobierno, junto con el general Luis Altamirano y el General Juan Pablo Bennett. Tras ser derrocada la Junta de Gobierno, se vio obligado a retirarse del servicio activo en 1924.

Francisco Nef Jara luchó por el financiamiento de la construcción del Hospital Naval de Valparaíso y presidió el comité que se dedicó a este fin. En 1933, luego de su fallecimiento, por resolución del gobierno de la época, el Hospital Naval de Valparaíso toma el nombre de, "Hospital Naval Almirante Nef", en su honor.







## Recaredo Santos Tornero

Nació en: Valparaíso, 14 de Octubre 1842.

Murió en: Santiago, 26 de Julio de 1902.

Recaredo contrajo matrimonio con Elena Stuken Olmos de Aguilera, y tuvo 4 hijos: Carmela, Recaredo, Teresa y Enrique.

Realizó sus estudios en Instituto Nacional de Santiago y luego viajó a Francia para estudiar en la Escuela Superior de Comercio de París.

Regresó a Chile en el año 1860, con 18 años de edad, para ayudar a su padre en las empresas que incluían la Librería Española, la imprenta El Mercurio y el periódico El Mercurio de Valparaíso.

La familia Tornero había adquirido la Imprenta y el periódico El Mercurio de Valparaíso en septiembre de 1842.

Pocos años después en 1845 se crea la Agencia y Librería de El Mercurio en la ciudad de Santiago y en 1847 la "Librería de El Mercurio" en Valparaíso.

En 1870 conoce a Camilo Letelier Moxó, quien sería su principal socio en esta empresa. Después de nueve años de una exitosa gestión, Recaredo vende en el año 1875 su parte del periódico a su socio y pocos años después, en 1880 el diario es adquirido por Agustín Edwards Ross.

## Chile Ilustrado

En 1872 publicó su obra más conocida, Chile ilustrado: guía descriptiva del territorio de Chile, de las capitales de Provincia y de los puertos principales. Este libro fue impreso en las Librerías Agencias de El Mercurio de propiedad de la familia Tornero y que era la principal casa editorial de la época. Se trata de una guía descriptiva de Chile, inspirada en una guía similar publicada por su padre en el año 1847 titulada Guía General de la República de Chile, pero que incorporó un importante apoyo de material gráfico, según las nuevas tendencias que Recaredo Tornero había observado ese mismo año en Europa.

El libro se convirtió en el primer álbum ilustrado de Chile y contenía 200 grabados en madera y 10 litografías a dos tintas, técnica recientemente inventada en la época. Además incorporó una guía descriptiva, resumen histórico, político, industrial, social y estadístico del país. Gracias a las técnicas utilizadas, este libro fue premiado cuatro años más tarde en la muestra de libros realizada en la Exposición Universal de Filadelfia.

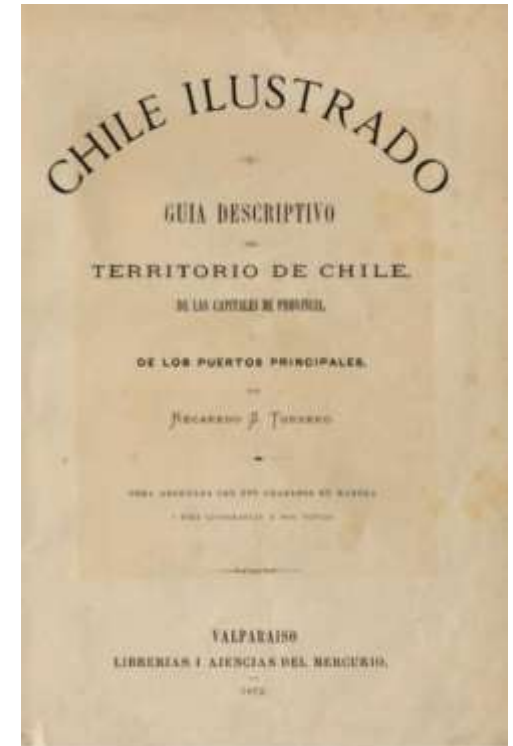

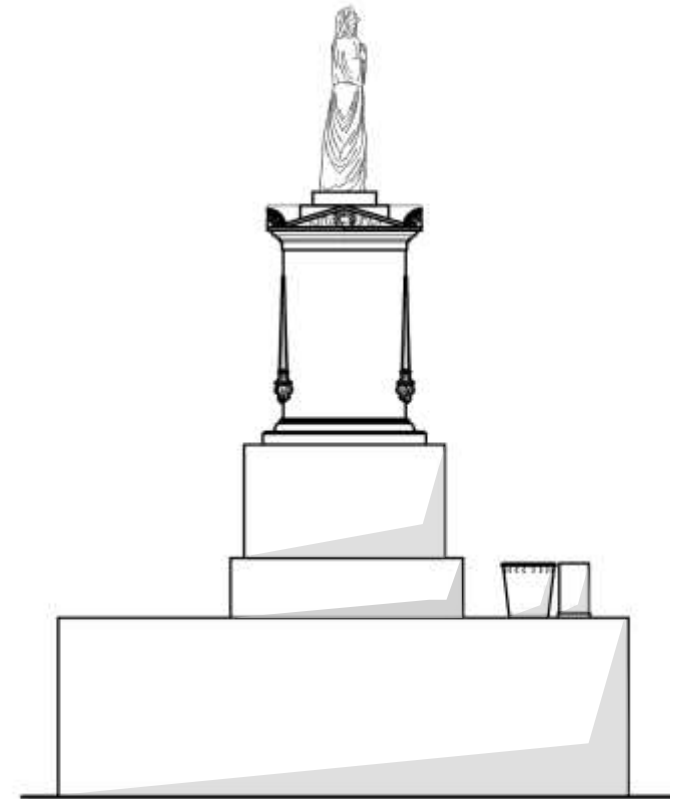
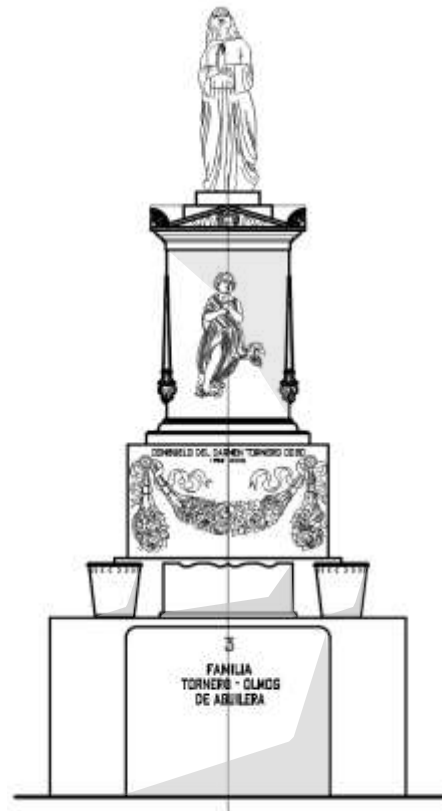

*Aunque casi toda su familia esta enterrada en el cementerio 1, Recaredo Santos Tornero esta enterrado en cementerio general de Santiago*



## Carlos Van Buren

Nació en: Copiapó, 01 de Octubre de 1862.

Murió en: Santiago, 25 de Abril de 1929.



Estudió humanidades en el Liceo de Copiapó, ciudad que, en esa época, era el centro de riquezas mineras del país. En 1875 fue enviado a Valparaíso para realizar estudios comerciales en el Colegio británico The Mackay School. Con 17 años ingresó como aprendiz al Banco de A. Edwards y Compañía del puerto en 1885. Paralelamente a su trabajo bancario, y mediante un capital formado por sus ahorros, se dedicó a diversas operaciones bursátiles y a realizar inversiones en empresas emergentes. Fue así como, en el transcurso de no muchos años, logró amasar una cuantiosa fortuna.

En 1907, fue designado como titular de la subadministración del Hospital San Juan de Dios, destruido por el terremoto que afectó la ciudad en 1906. Asumió oficialmente la administración del recinto en 1912, modernizando sus servicios y renovando sus dependencias.

En 1913 asumió la gerencia del Banco de A. Edwards y Compañía. En 1920 pasa a ser presidente de aquella institución bancaria.

Luego de 20 años de administración del Hospital San Juan de Dios, renunció a su cargo el 12 de septiembre de 1921. Se desempeñó como alcalde de Valparaíso entre septiembre y diciembre de 1924.

Se dedicó también a la filantropía, ayudando permanentemente con gruesas sumas de dinero de su fortuna personal en favor de obras de caridad y sociales: estudiantes, bomberos, colegios, hospitales, huérfanos, inválidos, y a las instituciones científicas y de las bellas artes.

Figuró entre los albaceas testamentarios de Federico Santa María quienes crearon una Fundación para construir una Universidad Técnica para el puerto. Falleció en su casa de Viña del Mar, el 25 de abril de 1929.

Sus restos descansan en el Cementerio Nº2 de Valparaíso.



Al mes de su muerte, una junta de beneficencia pidió al Ministerio de Bienestar Social, actual Ministerio de Salud (Minsal), cambiar el nombre del entonces hospital «San Juan de Dios» al de «Carlos van Buren». Esta modificación se llevó a cabo durante el primer gobierno del presidente Carlos Ibáñez del Campo, mediante el decreto n°974 del 24 de mayo de 1929.

Ingresó a la 1ª Compañía del Cuerpo de Bomberos de Valparaíso, para después de una pequeña permanencia pasar en 1887 a la Tercera Compañía «Cousiño y Agustín Edwards». Su destacada participación y liderazgo lo llevó a asumir los cargos de ayudante, sargento, secretario, capitán, director y, finalmente, superintendente del Cuerpo de Bomberos de Valparaíso. En la actualidad, la 3ª Compañía lo recuerda día a día por ser este calificado como «voluntario ilustre»>>

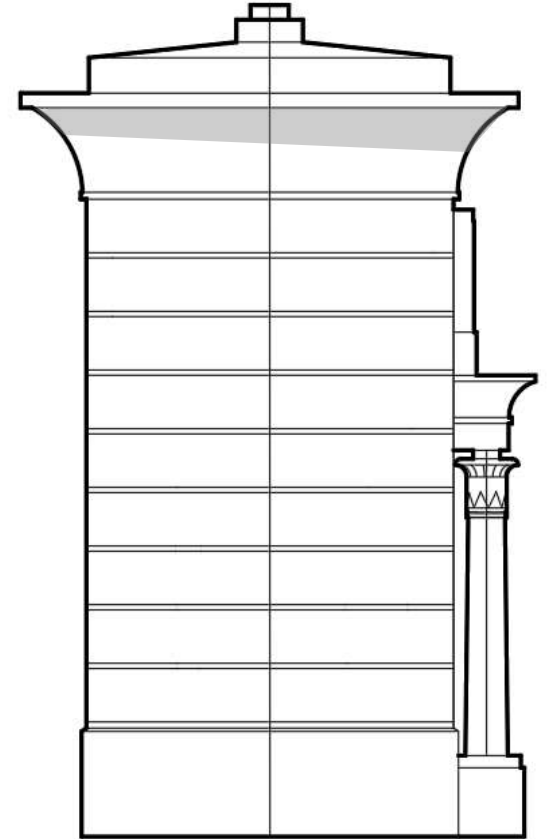
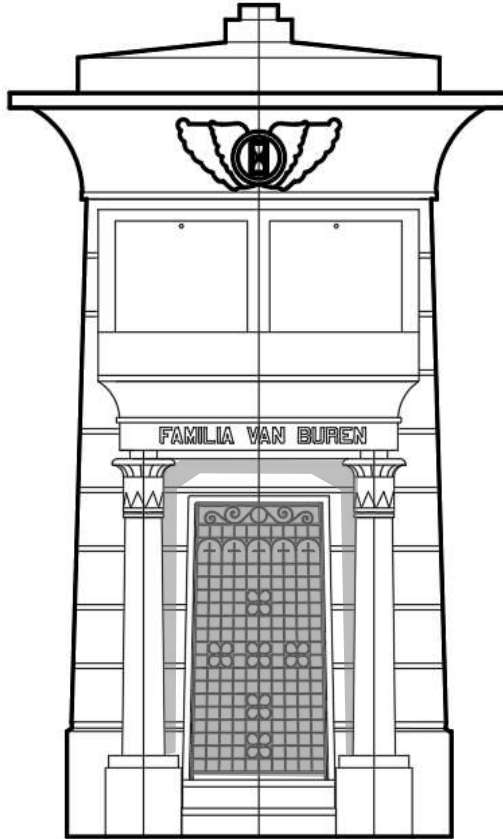

## Pío Sepúlveda Castillo

Nació en: 1866.

Murió en: Valparaíso, 12 de Julio de 1891.



A la edad de 25 años, actuaba como mayordomo en el buque Imperial, que junto a las torpederas Lynch y Condell, constituían el único poder naval del presidente Balmaceda durante la Guerra Civil de 1891.

Según la confesión del Comerciante Ricardo Cummings, Pío Sepúlveda habría sido contratado por él para que junto a Nicolás Politeo, encargado de abastecimiento de comestibles de las naves, ingresaran en las canastas de comida los explosivos para hacer volar las naves del gobierno.

Cummings fue denunciado y apresado, delatando rápidamente a sus cómplices. No obstante, se negó a denunciar a los autores intelectuales del atentado, los miembros del Comité Revolucionario, grupo de notables al que pertenecía y con los que había ideado el plan.

Los tres conspiradores ; Cummings, Sepúlveda y Politeo, fueron sometidos a juicio y fusilados

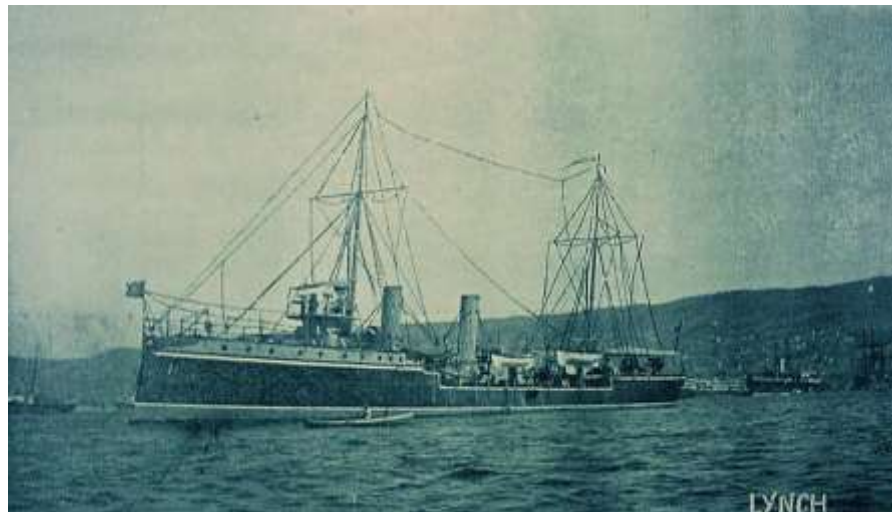



Trabajo de campo, realizando levantamientos,  
Cementerio #1, Cerro Panteón,  
Valparaíso, 04 de octubre del 2022



# El Combate de Placilla, Barbosa y Alcérreca.

La flota del Congreso desembarca en Quintero y avanza hacia Santiago. El ejército de Gobierno lo combate en dos grandes batallas, la primera en Concón, en los alrededores de la Boca.

Tras ser derrotado allí, el ejército se reagrupa para dar la batalla decisiva en los alrededores de Placilla, donde con varias traiciones en medio del combate, el ejército chileno es derrotado por la marina chilena lo que significa la caída del Gobierno de Balmaceda



Reproducción fotográfica de un dibujo que representa la batalla de Placilla, última batalla de la Guerra Civil de 1891. Librada en las afueras del puerto de Valparaíso.

La historia habla de saqueos del ejército vencedor sobre Valparaíso.

En secreto, con la ayuda del enterrador, sepultan a **Barbosa y Alcérreca**, a escondidas en una calle del Cementerio 2. La esposa de Barbosa descubre la ubicación de sus cadáveres y traslada los cuerpos de ambos a los nichos N° 100 y 101, sin lápida y sin identificación. En medio de la persecución y las represalias no pudo hacer más que poner uno de sus lazos en el cuello de Barbosa para identificarlo después.

En 1922, cuando la señora Barbosa ya no existía, el ejército con el apoyo del gobierno, reivindicaron a sus generales y trasladaron sus cuerpos al mausoleo en el Cementerio General. Identificaron el cuerpo de Barbosa por el lazo en su cuello

Si alguien como un general fue enterrado a escondidas ¿Dónde habrán enterrado a los miles de soldados balmacedistas muertos?

En medio de la batalla de Placilla encontramos batiéndose a los **Generales Barbosa y Alcérreca**. Derrotado, en combate solitario contra una jauría embravecida Barbosa descarga su revolver sobre ellos y al final se bate con su sable. La patrulla lo despedaza a lanzazos. Alcérreca corre una suerte similar.

El ejército Balmacedista corre en desbandada a ocultarse en Valparaíso y Laguna Verde. Miles de hombres, quedan muertos en los campos de una de las batallas más sangrientas de nuestra historia.





# Jorge Montt y Guillermo Rivera

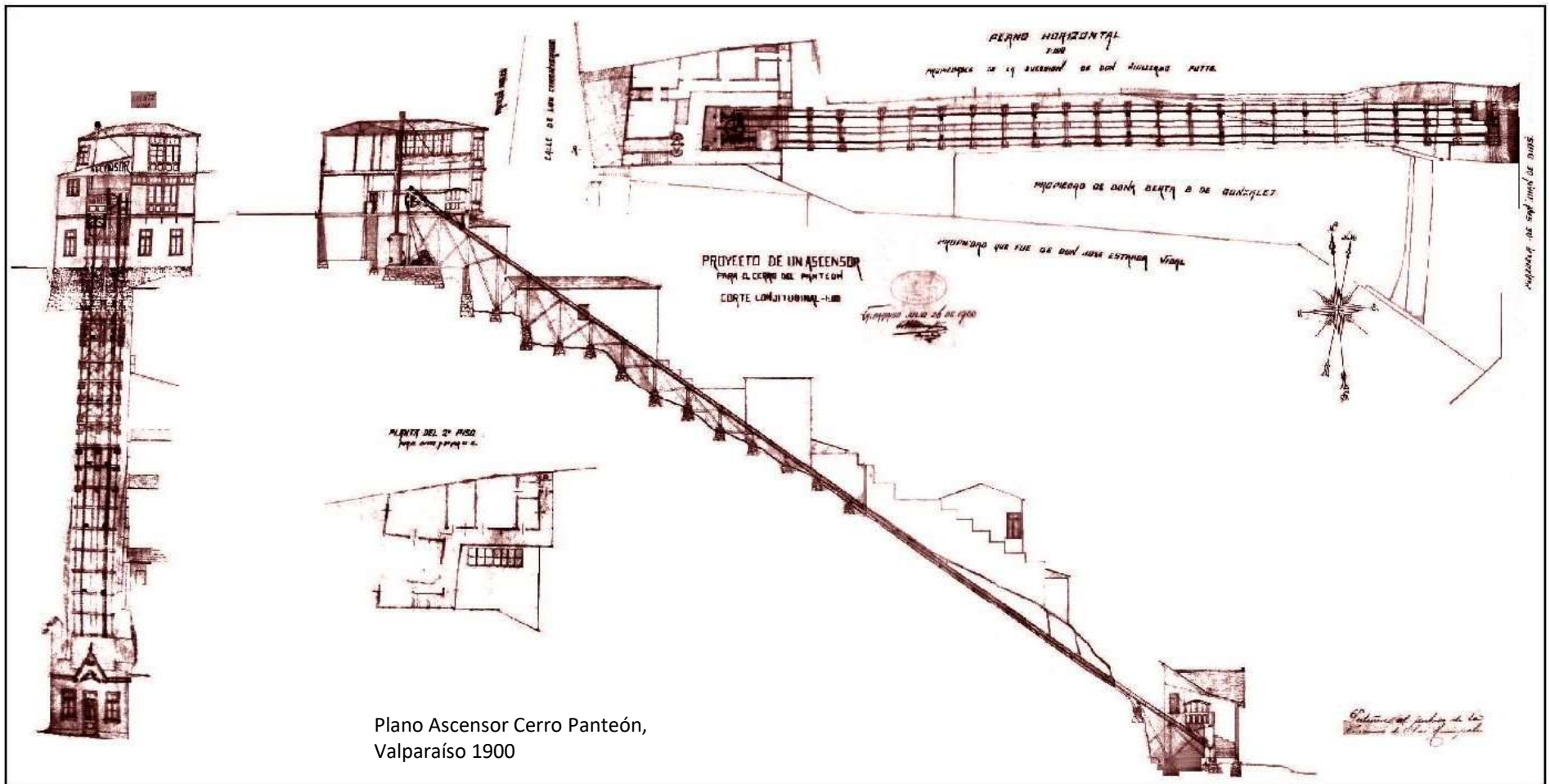

Plano Ascensor Cerro Panteón,  
Valparaíso 1900

Tras la derrota del bando liberal, el partido conservador nombra presidente a **Jorge Montt**. Este realiza dos decretos de Amnistía para aliviar la tensión producida por la Guerra Civil. Aunque ya en 1892 encontramos a **Guillermo Rivera** ejerciendo como abogado y muy pronto poniéndose a la cabeza de los Liberales, esta vez legalizados. Lo convivencia entre las dos facciones de la clase dominante se reinició desde entonces. Había mucho en la mesa para repartir. El negocio del Salitre estaba en su auge.

Así que a la par que sus pares, Guillermo Rivera se volvía un empresario millonario a la vez que iba aumentando su influencia política. Pero él no era la excepción, sino parte de la regla.

La mansión de Rivera, que aún conserva la muestra de los lujos y la ostentación de su dueño, da muestra claramente del éxito que alcanzó en los negocios.



## La cuestión Social, la caridad y las Sociedades Obreras:

Podemos sentirnos identificados con los liberales, pensar que si los liberales hubieran ganado nuestras vidas serían distintas. Algunos pensarán en lo injusto que fue el derrocamiento de Balmaceda. Pero la facción de los liberales no fue mucho mejor cuando gobernó, eran solo la otra cara de la medalla. Por ejemplo, durante los gobiernos de los liberales se inició la ocupación de los territorios mapuches, arrasando con la tierra en la famosa Guerra de Pacificación de la Araucanía. Y al mismo tiempo que Balmaceda planteaba que el negocio del Salitre fuera solo para empresarios chilenos, mandaba a reprimir violentamente la primera huelga general que hubo en Chile, represión que en Valparaíso dejó 12 muertos y 500 heridos.

La Huelga General de 1890 inició la llamada cuestión social en Chile. El inicio del heroico movimiento obrero chileno, sometido a masacres y matanzas en ese amanecer.

Las condiciones de explotación que sufría la mayoría de los chilenos que trabajaban para los grandes empresarios que hemos descrito eran enormes. Podemos ir solo al caso de la Escuela Santa María de Iquique para ver lo que significó para los chilenos de esa época la enorme riqueza proveniente del Salitre. Lo mismo los ovejeros en las estancias del Sur y los portuarios en las ciudades y las mujeres que caían muertas en sus trabajos sin tener un cajón en el que sepultarse.

A la vez que surgía un movimiento generalizado de protesta, en Valparaíso surgen las primeras organizaciones de los trabajadores, las Mutuales.

Iniciada e impulsada por la Sociedad de Tipógrafos de Valparaíso, en 1855, el movimiento mutualista se hizo fuerte aquí, con la creación de muchas otras de estas organizaciones entre las que destacan la Sociedad de Obreras de Socorros Mutuos (1887), la Sociedad Federico Stüven (1886) y la **Sociedad Unión de Carpinteros** (1885), cuyos Mausoleos están presentes en el cementerio 2.

A pesar de la participación de sus miembros en la Revolución de 1859, las Mutuales eran fundamentalmente sociedades defensivas, en medio de muy malas condiciones de trabajo y sin seguridad social. Mediante la administración de los fondos conjuntos se proveían del dinero suficiente para cubrir a alguien en su enfermedad, en su invalidez, su cesantía y también en su muerte.

Porque en los Cementerio N°1 y N°2, tenemos en su mayoría a los protagonistas de la historia, pero ¿dónde fueron enterrados los miles y tal vez millones de personas anónimas que no tuvieron un lugar, ni el dinero que gastar para enterrarse?

Con las Mutuales entran los trabajadores al cementerio de los grandes señores y a todos los cementerios. Las Mutuales construyeron mausoleos con un decorado propio de las grandes mansiones, en donde se puede ver la eficiente administración de los fondos que lograron estas organizaciones de trabajadores.

Hasta la década de 1930, el derecho a la vivienda, a la salud, a la jubilación, a la educación, los derechos laborales simplemente no existieron. Ante la enorme masa de vidas miserables era lógico que quienes consiguieron sus fortunas por la explotación de esas vidas desarrollaran las herramientas de la caridad y la filantropía. La más destacada de ellas es **Juana Ross**, quien invirtió en las primeras viviendas para obreros en Valparaíso, asilo para niñas, maternidades y hospitales. También **Guillermo Rivera** desarrolló la caridad; **Carlos Van Buren** y **Eduardo Budge**, cada uno en forma individual como una expresión personal que será posteriormente recordada y que no fue más que una gota de agua en el agitado océano social de aquella época.



*Sociedad Protectora de Empleados.*  
Fundada el 18 de Octubre de 1900



*Mausoleo Sociedad Española de Beneficencia.*  
Fundada el 14 de julio de 1886



*Mausoleo Sociedad de Zapateros*  
*Benjamín Vicuña Mackenna,*  
Fundada el 15 de Agosto de 1886

## Eduardo Budge Barnard

Nació en: Valparaíso, 09 de Junio de 1864..

Murió en: Valparaíso, 29 de Noviembre de 1959.



El primer Budge que llegó a Chile lo hizo en los albores de nuestra Independencia. Provenía de Escocia. Pasaron alrededor de 150 años hasta que nace en Valparaíso Eduardo Budge Barnard, hijo de don Juan Budge Prats y de doña María Teresa Barnard.

A fines de la década de 1880, se desempeñaba como Ingeniero de la Dirección de los Ferrocarriles del Estado. Se casó con doña Rosa Alcalde Brown, con quien tuvo 9 hijos: Mercedes Isabel, Eduardo, Rosa, Jorge, María Teresa, Ernesto, Guillermo, Inés y Juan Diego. Para el cambio de siglo, el Ingeniero Budge y su familia se radican en la ciudad puerto.

Tras el terremoto de 1906, el gobierno llamó a Enrique Budge Prats, su tío, a participar de los trabajos de reconstrucción de la ciudad, tarea que requería de un experimentado ingeniero. Para 1912, ejerce la representatividad y jefatura, en Chile, de S. Pearson & Son limited, empresa que ha iniciado los trabajos de construcción del Puerto de Valparaíso. Años después, recordaría que -fue el trabajo de ingeniería más grande que me tocó realizar-

Como su padre y sus tíos, perteneció a la Primera Compañía de Bomberos de Valparaíso, la "bomba americana", convirtiéndose en uno de los voluntarios más antiguos de la ciudad (72 años). También, ocupó el cargo de Regidor Municipal (1932-1956).

Víctima de una neumonía, falleció el 29 de noviembre, a los 95 años de edad.



### **BIBLIOTECA EDUARDO BUDGE**

En noviembre del año 1995, la entonces Universidad Católica de Valparaíso inauguró un espacio dedicado a preservar la valiosa biblioteca que el ingeniero don Eduardo Budge Barnard legó tras su muerte, en 1959. Casi la totalidad de lo que era su biblioteca personal y parte del mobiliario se conservan en la Casa Central de la Universidad, en una Sala que lleva su nombre.

La Biblioteca Eduardo Budge ha colaborado en múltiples iniciativas a la comunidad universitaria y al país, apoyando, por ejemplo, la elaboración del expediente que postuló el Área Histórica de Valparaíso a la Lista de Patrimonio Mundial Unesco (2003).

La Sala Budge ha servido de soporte para innumerables investigadores y estudiosos de las más diversas disciplinas y su materialización y condición patrimonial se ha mantenido en el tiempo gracias al compromiso de muchas personas e instituciones.

Hoy, es una biblioteca especializada que desarrolla acciones destinadas a rescatar y difundir la historia de Valparaíso y su región y a sensibilizar sobre los distintos patrimonios y bienes culturales.



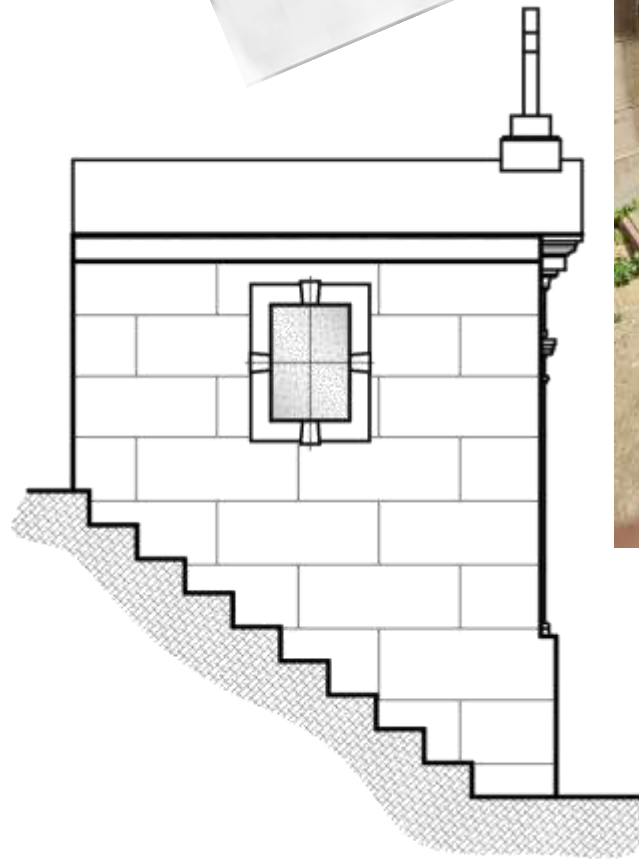
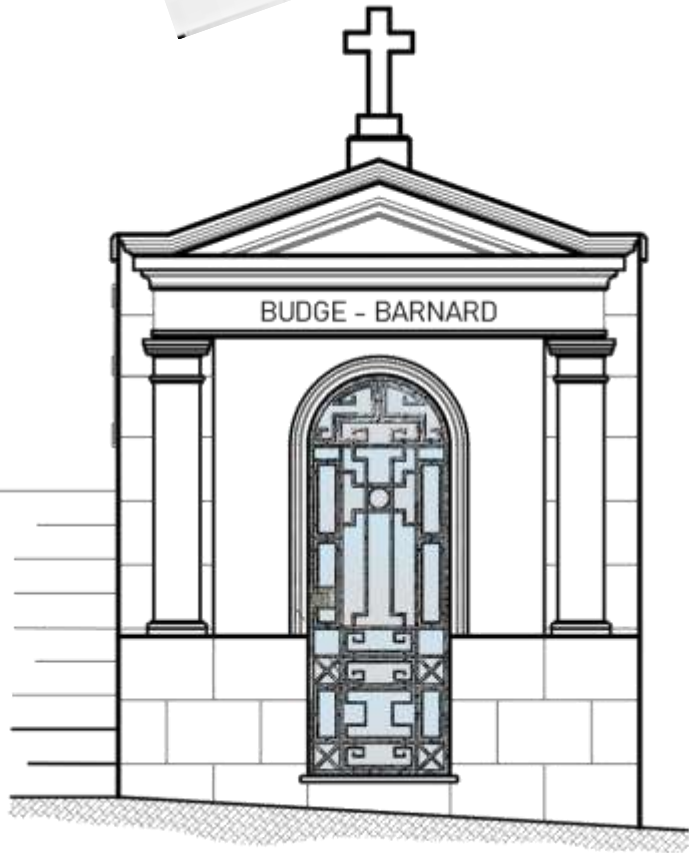
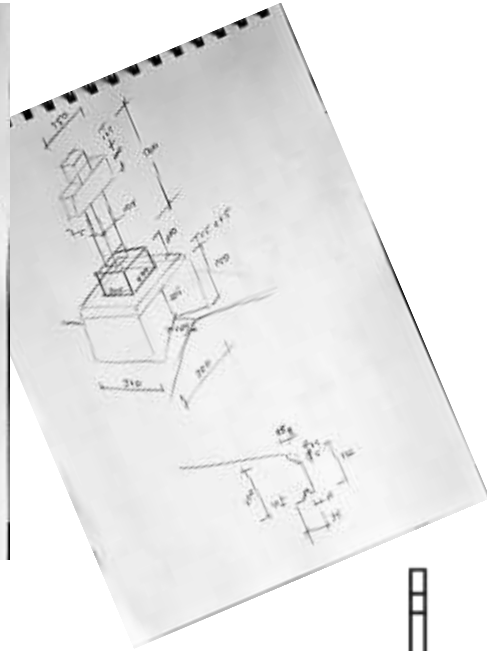
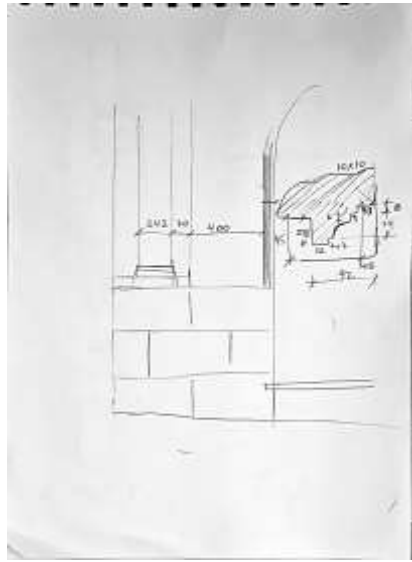
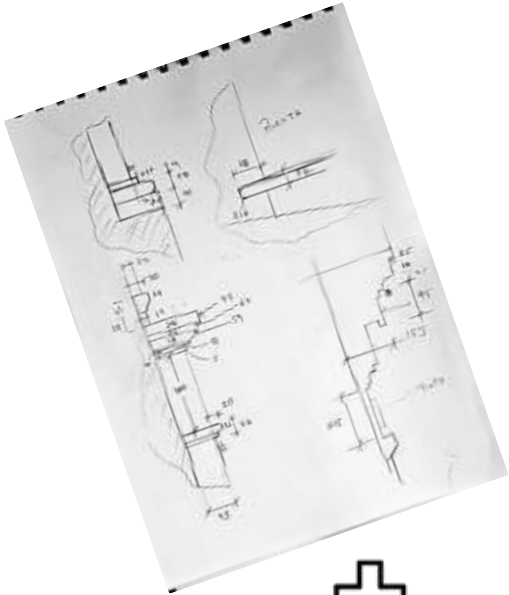

# Sociedad Unión de Carpinteros

Fundada en 1885

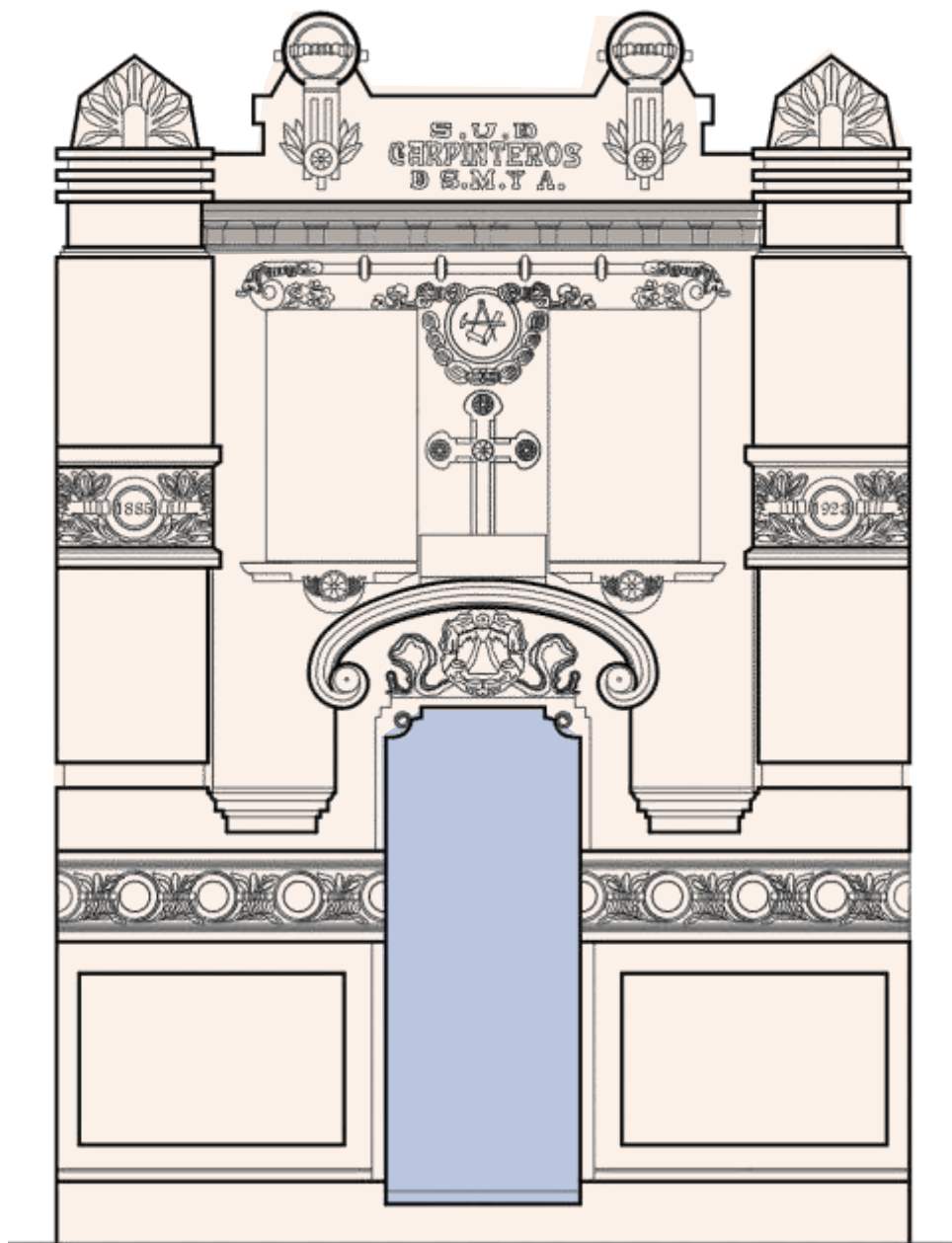

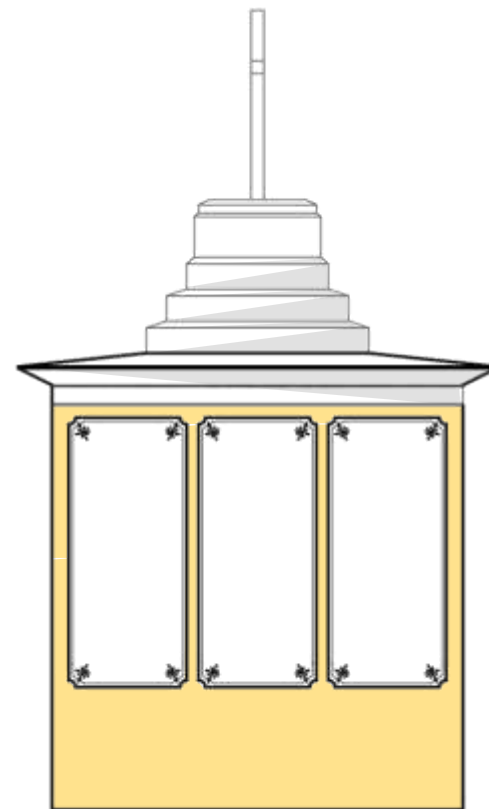
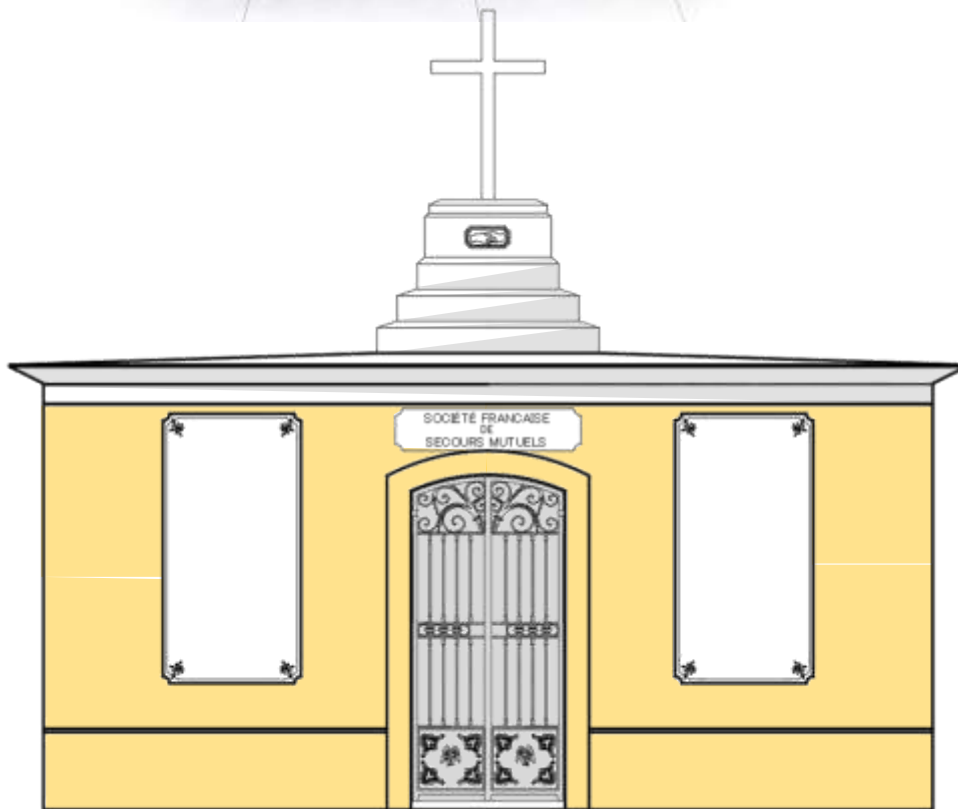



# El Terremoto de 1906

Como la trompeta del ángel del apocalipsis, el Terremoto de 1906 fue el principio del fin para la era del Salitre y la bonanza de Valparaíso.

Dos terremotos, uno después de otro, en medio de la garúa persistente que sólo sabe tener este puerto. Las luminarias surtidas por las redes de gas bajo el suelo, explotaron y comenzaron un incendio generalizado que quemó amplias zonas de la ciudad. Miles de muertos y heridos en las calles. (11)

El terremoto de 1906 arrasó una vez más Valparaíso y en el Mausoleo del Cementerio N°2, encontramos al principal protagonista de esos días, un “héroe” para muchas personas: don Luis Gómez Carreño que yace “Fondeado sin novedad” como reza su epitafio.

Al **Almirante Gómez Carreño**, en ese entonces Capitán de navío, se le dotó de poderes casi absolutos para manejar la catástrofe. Las calles rebalsaban de escombros, los muertos se acumulaban sumando miles, los Cementerios habían sido destruidos y estaban cerrados. Con una crisis sanitaria ad portas los muertos se enterraron en tumbas colectivas, sin identificar. Cerca de 3.000 muertos se enterraron distribuidos en 6 tumbas colectivas. La única que se conserva identificada es la Tumba del Cerro Merced.

La personalizada tumba de Gómez Carreño, a la que, junto con grabar su propio epitafio, también le colocó una ventana de barco, contrasta con la tumba colectiva y anónima de varios habitantes de esta ciudad.

Gómez Carreño manejo con brazo de hierro la situación. Fusilando a ladrones que eran sorprendidos robando. No aplicaba la ley por igual, al Comerciante que subió inescrupulosamente el precio del agua, sólo lo amenazó con fusilarlo.

Después de salir airoso de administrar tamaña catástrofe, puede fondear tranquilamente sin novedad.



Tumba Colectiva muertos del terremoto 1906



## Polanco y Rioja.



### Palacio Polanco.

Lujosa edificación construida por orden del comerciante español Benigno Polanco Humeres para uso residencial. Actualmente es considerado un Inmueble de Conservación Histórica.

La trompeta del Apocalipsis había sonado en Valparaíso y Polanco & Rioja, empresarios muy, muy, muy exitosos, la escucharon sonar claramente. En medio de la devastación de los grandes palacios del plan, que en su caída habían cobrado la vida por igual de señores y populares, Polanco y Rioja abandonaron sus mansiones en Valparaíso. Cuentan que Polanco entregó su mansión a la policía. De Rioja se cuentan otras cosas.

Se cuenta por ejemplo, que vendió su alma al diablo, que su espíritu recorre la mansión que se compró en Viña del Mar después del terremoto. Que emparedó a su cochero porque lo sorprendió con la hija. Que cuando murió estaba solo en su estudio, que se le oía discutir y que tras de un agudo grito, sus familiares encontraron solo una oscura mancha en el piso.

Curioso el fin de Rioja, huyendo de lo temido, lo encontró más allá de su muerte. Huyendo de la ciudad tras el terremoto, vuelve a ella para ser enterrado y un terremoto arrasa su tumba y la mantiene en una situación compleja. Su mausoleo es uno de los más dañados. Un solitario cráneo nos mira desde el fondo de esa tumba y nos habla en silencio de la breve gloria de este mundo.



### Palacio Rioja

El Museo de Artes Decorativas Palacio Rioja exhibe y resguarda una colección de casi 331 piezas entre mobiliario, textiles y decoraciones propias de la aristocracia chilena de comienzos del S.XX. Destacan piezas estilo imperio, réplicas exactas de mobiliario napoleónico, sus finos textiles murales y elementos de ornamento.

## Luis Esteban Gómez Carreño

Nació en: Isla Guar del seno de Reloncaví, 26 de Enero de 1865.

Murió en: Viña del Mar, 06 de Enero de 1930 ( en Accidente automovilístico).



En 1880, durante la Guerra del Pacífico, se alista en la Marina a la edad de 15 años, donde participa a bordo de Monitor Huáscar, entonces en manos chilenas.

Durante la Guerra Civil de 1891, como parte de la Armada forma parte del bando congresista que derroca a Balmaceda. Entre otras acciones, participa como oficial en el llamado Combate de la Aduana de Iquique, donde desde el Huáscar y el crucero Esmeralda, bombardean al ejército Balmacedista que intentaba recuperar Iquique, logrando su derrota y el control de la ciudad.

En 1906, tras el terremoto del 16 de Agosto, salta a la fama, dirigiendo desde una carpa instalada en la Plaza Victoria la organización de la ciudad en ruinas. Siendo designado por el Intendente de Valparaíso como Jefe Militar de Plaza queda con el control de las tropas de Ejército, Marina y la de buques extranjeros, organiza la alimentación, la distribución de agua y el retiro de escombros, la extracción y el entierro de los miles de cadáveres en las calles. Pero la acción por la que queda para siempre en la memoria popular es la orden de fusilar al menos a quince personas acusadas de robo durante los días posteriores al terremoto.

El 11 de septiembre de 1924, un golpe militar derroca a Alessandri e impone una Junta de Gobierno con el Almirante Neff de vicepresidente, Gómez Carreño es nombrado Ministro de Guerra y Marina.

En 1925, un nuevo Golpe de Estado derroca a la Junta Militar de 1924 y Gómez Carreño debe pasar a retiro.

Muere en 1930, tras lo que "*fondea sin novedad*" en el Cementerio 2.



"La catástrofe del 16 de Agosto de 1906 en la República de Chile" página 195, Alfredo Rodríguez Rojas y Carlos Gajardo Cruzat



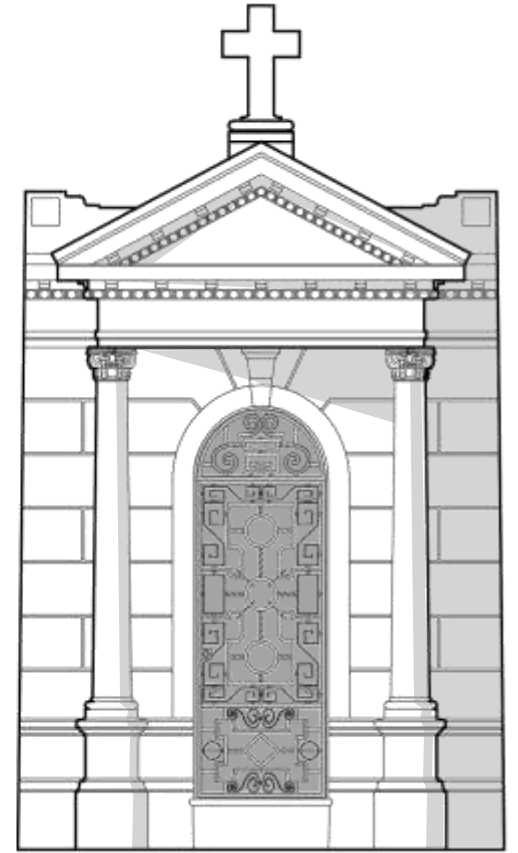
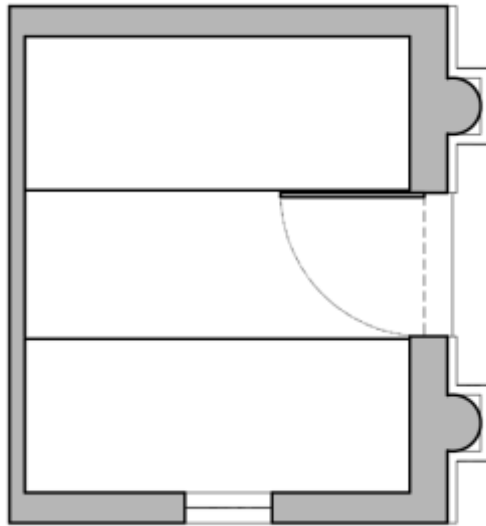
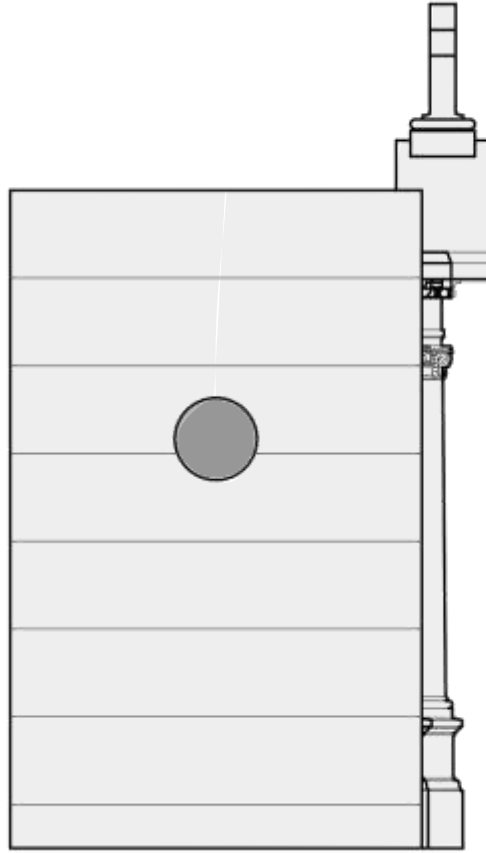

## Benigno Polanco Humeres

Nació en: Santiago, 1825.

Murió en: Valparaíso, 1919.

Comerciante español

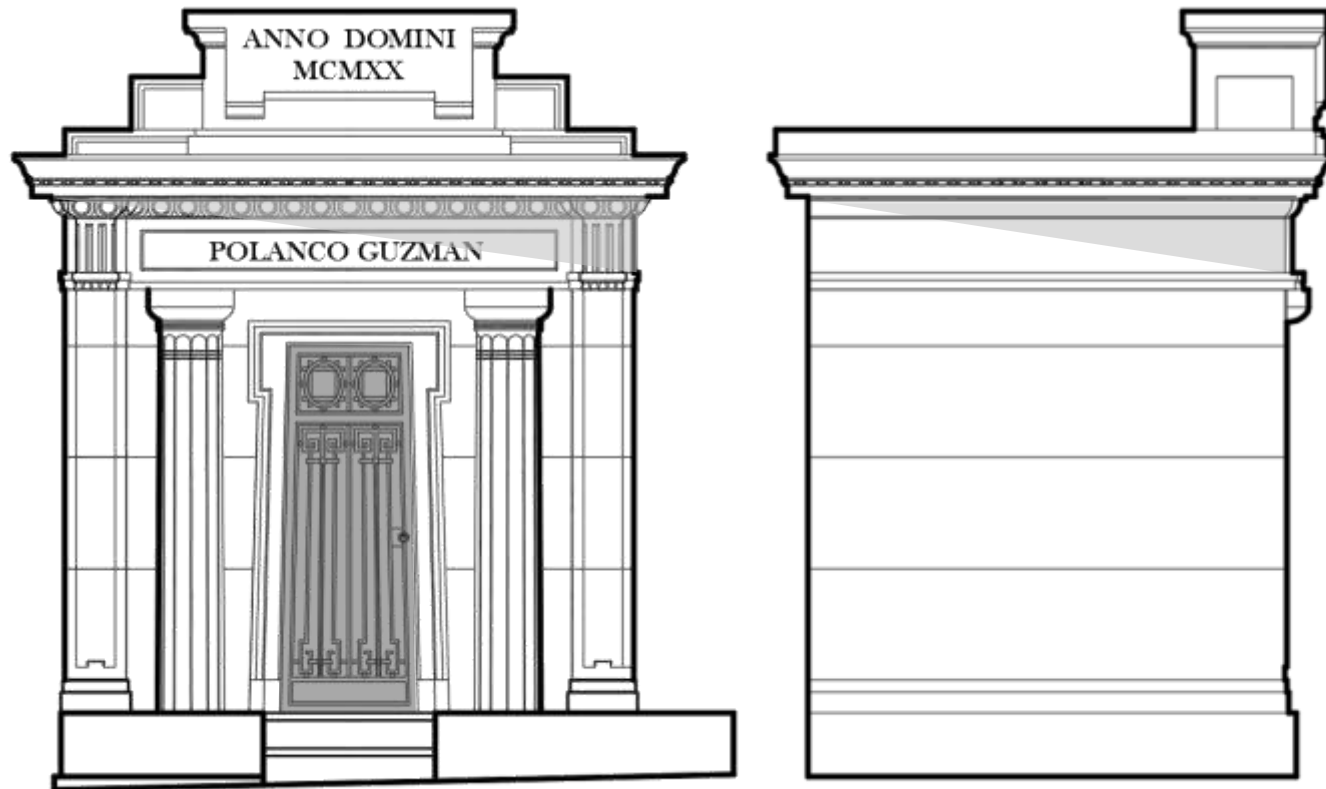



Fernando Rioja Medel  
Nació en: Neila, España, 30 de mayo 1860.  
Murió en: Alcones, Chile, 1922.

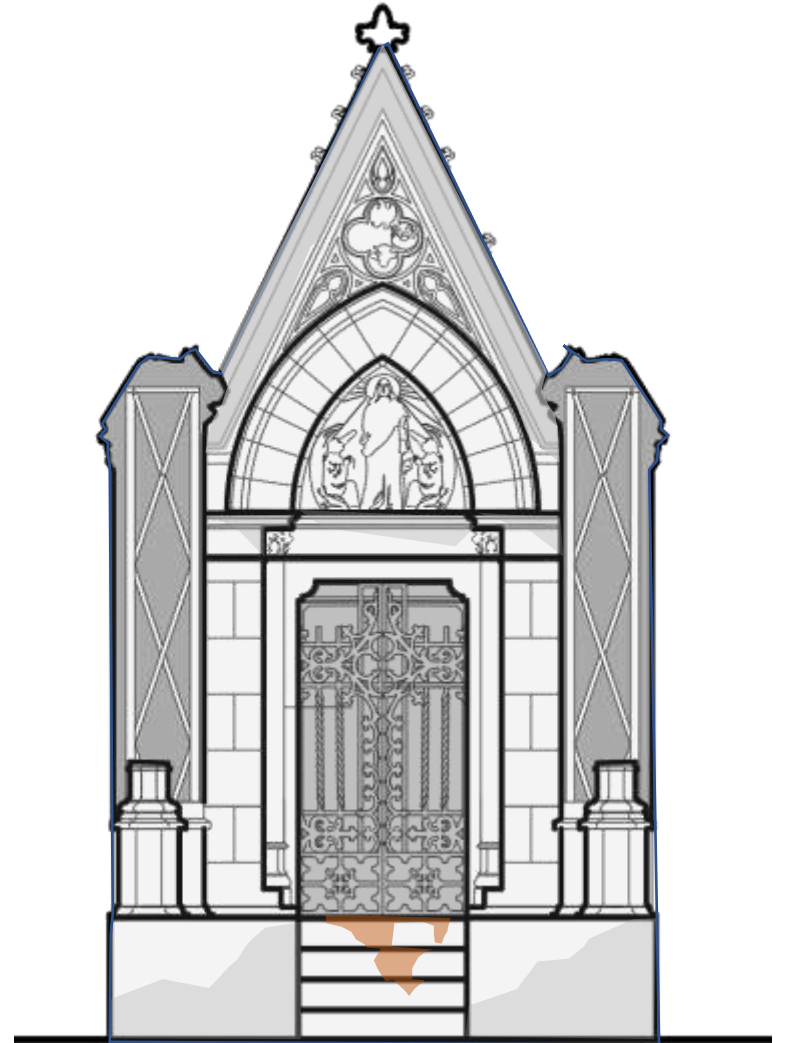



## Tras la exposición, el premio

Mención especial y aparte tiene en esta memoria el arquitecto italiano, Giocondo Favero, enterrado en el Cementerio N°2, quien fue parte de la colonia italiana en Valparaíso, que nos muestra que las migraciones no son malas por sí mismas.

El edificio que ejecutó contiguo al ascensor Florida, es una de las mejores obras de la arquitectura propia de este puerto y se lleva el premio que le otorgamos como Carrera de Dibujante Projectista.

Hay que ir a visitar este edificio para conocerlo.



*Colectivo Favero, C° Florida, Valparaiso*



*Oficiales de la Sexta Compañía de Bomberos en 1911*

## Giocondo Favero

Arquitecto italiano nacido en Castel-franco

En 1889, llega a Chile y se integra activamente a la colonia Italiana

Entre 1905 y 1906, es Capitán de la Sexta Compañía de Bomberos, Cristoforo Colombo, razón por la que le corresponde actuar tras el Terremoto de 1906. Hasta 1918 cumple la función de Capitán en forma intermitente siendo Director de la misma compañía el año 1925.

En 1912, construye el Colectivo Favero, ubicado a los pies del Cerro Florida, con el propósito de dar solución habitacional a familias trabajadoras. Enmarcado dentro de la política de búsqueda de soluciones habitacionales y reconstrucción tras el terremoto de 1906, el colectivo Favero se levanta como un ícono de Población Obrera.

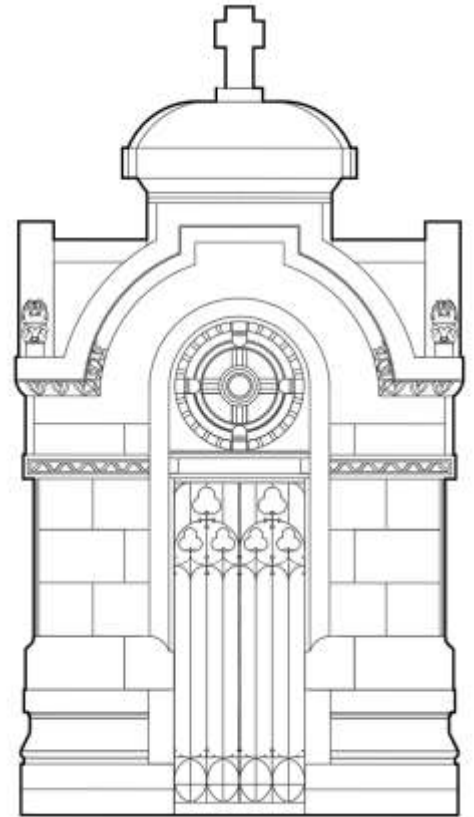
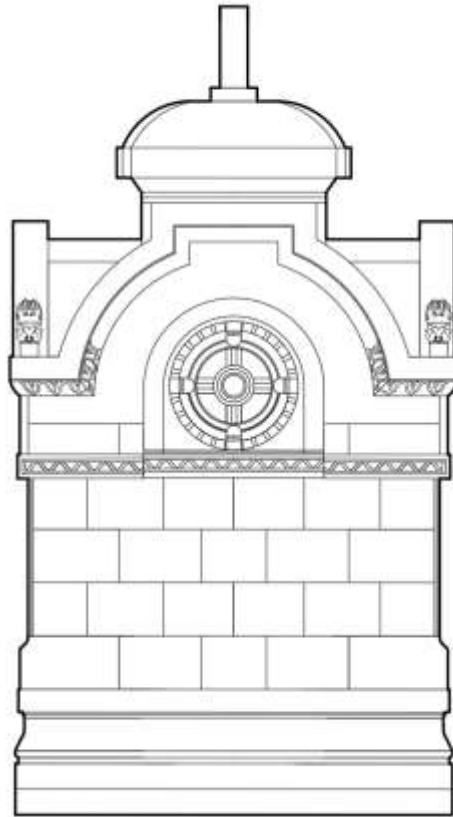

# Reflexiones sobre metodologías para la valorización de los cementerios patrimoniales de la ciudad puerto de Valparaíso

Ana María Ojeda Fernández

*Historiadora  
Magister en Historia PUCV  
Encargada de la Dirección del Archivo Histórico Municipal  
Departamento de Gestión Patrimonial  
Ilustre Municipalidad de Valparaíso.*

En la ciudad de Valparaíso existen cementerios que datan del siglo XIX, son espacios monumentales ubicadas en el cerro Panteón (1) y el cerro de Playa Ancha, son espacios urbanos con edificaciones valiosas, cubiertas de mármol con ventanas de vitrales traídos de Francia e Italia, son museos al aire libre que contienen obras de arte de gran valor, estos cementerios son el testigo mudo de la ciudad puerto de Valparaíso del siglo XIX y principios del siglo XX. Según es el historiador chileno Benjamín Vicuña Mackenna, los cementerios son la primera página que hay que leer para conocer aún pueblo, los cementerios con sus sepulturas, tumbas, nichos mausoleos son remanentes, restos de un pueblo o civilización que ya no está pero se relaciona con nosotros, los cementerios nos narran de sus concepciones religiosas, políticas, filosóficas, sociales y económicas, las necrópolis son el espejo que visualiza en forma retrospectiva a la ciudad con los habitantes que ahora habitan la ciudad de los muertos; desde el silencio, nos refieren además las costumbres y concepciones teológicas de la muerte, las formas de morir, las formas de sepultar de las diferentes clases sociales, las formas de duelos que manifestaban los habitantes de la ciudad puerto de Valparaíso.

Además se puede observar los exquisitos estilos arquitectónicos y artísticos presentes en las construcciones funerarias, los cementerios de la ciudad de Valparaíso, dan cuenta del espacio socio – territorial, donde podemos observar las diferencias entre las clases sociales del siglo XIX que convivieron en Valparaíso, sus prácticas funerarias sus discursos a través de epitafios, los ornamentos presentes en los mausoleos, en las puertas, cúpulas y decoraciones increíblemente hermosas, que nos comunican con un pasado no muy lejano que nos pertenece.

Los cementerios se les considera parte importante del patrimonio tangible como intangible de la ciudad que ha sido declarada Sitio del Patrimonio de la Humanidad por la UNESCO, pero a pesar de todos los atributos que contienen estos espacios históricos, urbanos, arquitectónicos, artísticos, estos lugares no son abordados adecuadamente para su conservación, situación que no solo ocurre en nuestra comuna sino en el país y en el extranjero, se observa un acelerado deterioro y abandono de los cementerios públicos en muchas ciudades, que ponen en riesgo su valioso patrimonio.

En la actualidad hemos visto que, los cementerios históricos del cerro Panteón y el cementerio del Cerro Playa Ancha de Valparaíso, están en franco menoscabo, las causas son múltiples: los terremotos, los factores climáticos, vandalismo, abandono, ausencia de reglamentos etc., a lo anterior hay que agregar la falta de espacios y el cambio de costumbres en la sepultación en cementerios, la incineración; estas y otras causas tienden a la desaparición de estos cementerios, por ello están importante hoy, y no mañana, aplicar metodologías adecuadas para su valorización y conservación, recordando que los cementerios también se mueren.



Creemos que es urgente en trabajar en un plan de gestión integral para los cementerios municipales de nuestra comuna, donde se involucre a profesionales de diferentes áreas del saber; recomendamos iniciar este proceso con una investigación histórica sobre cementerios, mediante la revisión de fuentes bibliográficas, documentales, para la recopilación de antecedentes históricos en archivos y bibliotecas, archivos de notarías y revisión de testamentos, recopilación de antecedentes planimétricos de los cementerios en el tiempo; a lo anterior recuperar fotografías, dibujos o grabados de funerales y sepulturas, se debe hacer una revisión de los periódicos, en el caso particular de Valparaíso, se debe recurrir al Diario El Mercurio que existe desde 1827 en adelante, fuente muy importante. Todo esto permitirá desarrollar el marco teórico, conceptual, marco legal y el estudio del cementerio. Es necesario agregar además el trabajo en terreno para comprender el espacio funerario en su totalidad: Diseño, trazo, calles, glorietas, fuentes inmuebles, infraestructura, vegetación, monumentos funerarios, desde su origen a nuestros días, según corresponda, lo anterior considerando que el Cementerio n°1 es el más antiguo 1825 y es el más estudiado a la fecha, para proseguir con el cementerio n°2 que data de 1848, hoy el departamento de Gestión Patrimonial de la I. Municipalidad de Valparaíso, está realizando un fichaje de tumbas en este cementerio, pero falta llevar a cabo una investigación histórica del recinto; en el cementerio N° 3 de Playa Ancha se han realizado investigaciones por dos jóvenes estudiantes de Historia, que han puesto en realce este camposanto, la primera de ellas aborda este espacio de muerte desde la perspectiva obrera de finales del siglo XIX y principios del XX, donde la sepultura colectiva de las asociaciones gremiales dan visibilidad a la muerte de los llamados <<pobres en solemnidad>> **(2)**.

La segunda investigación aborda temas donde une el espacio urbano de la ciudad Valparaíso con el Cementerio n°3, investigación titulada: <<Origen y Consolidación del cementerio n°3 de Playa Ancha de Valparaíso 1868- 1918>>**(3)** Todo lo anterior son esfuerzos necesarios para la puesta en valor de los cementerios, se debe unificar criterios y establecer metodologías adecuadas para su conservación, es importante mencionar que desde la última década muchos profesionales jóvenes se han interesado en esta temática mortuoria, pero aún los esfuerzos y resultados son mínimos, se debe involucrar a las autoridades, universidades y al público en general, antes que estos espacios desaparezcan del todo, debemos señalar que los cementerios son parte de nuestra propia historia.

Valparaíso, 28 de noviembre 2022.

**(1)** En el año 2005 el Cementerio N° 1 y 2 del cerro Panteón de Valparaíso fue declarado Monumento Histórico, por el Concejo de Monumentos Nacionales. Decreto Exento N°1797 del 28 de noviembre de 2005.

**(2)** Gutiérrez, Aguilera, Diego; Tesis pregrado: Un espacio para la muerte del mundo obrero y popular. El cementerio n°3 Playa Ancha 1890 -1910". Facultad de Humanidades, Universidad de Playa Ancha.

**(3)** Rauch, Mc Donald; Helmut Tesis: Origen y Consolidación del cementerio n°3 de Playa Ancha de Valparaíso 1868- 1918 de la Pontificia Universidad Católica de Valparaíso, 2021.

# Bibliografía

**El Vicealmirante Robert Simpson Winthrop**, Revista de Marina N°1/93.

Roberto Hernández C, **Valparaíso en 1827**, Imprenta Victoria, 1927 (Versión digital)

Anónimo. **Biografía del General de Brigada José Rondizzoni**, E-book de [www.bcn.cl](http://www.bcn.cl)

Daniel Riquelme, **Páginas de Sangre de la Historia de Chile**, Biblioteca Vida Chilena, Santiago 1932.

Ernesto Guajardo, **Valparaíso, la memoria dispersa (Crónicas históricas)**, Ril Editores, año 2013

Roberto Hernández Ponce, **La Guardia Nacional de Chile. Apuntes sobre su origen y organización. 1808-1848. 1984**

Luis Vitale, **Interpretación Marxista de la Historia de Chile, Tomo III Los decenios de la Burguesía Comercial y Terrateniente**, LOM Ediciones.

Luis Vitale, **Interpretación Marxista de la Historia de Chile, Tomo IV Ascenso y Declinación de la Burguesía Chilena**, LOM Ediciones.

Sergio Martínez Baeza, **El General D. Orozimbo Barbosa y la Revolución de 1891**. Revista de la Academia de Historia Militar, año 1991 (versión digital)

Álvaro Macaya Flores, **Conformación identitaria obrera-artesanal: movimiento artesanal y mutualismo porteño desde la experiencia de la sociedad tipográfica de Valparaíso, 1855- 1888**, en Revueltas, Revista Chilena de Historia Social Popular. Año 3, N°4. 2022

Alfredo Rodríguez Rozas, Carlos Gajardo Cruzat, **La Catástrofe del 16 de agosto de 1906 en la República de Chile**, año 1906 (versión digital)

# Referencia Fotográfica



ASCENSOR CERRO PANTEON , Página 06  
<http://www.bibliotecanacionaldigital.b.cl/bnd/629/w3-article-612813.html>



EXPEDICIÓN LIBERTADORA DEL PERÚ, Página 08  
[https://es.wikipedia.org/wiki/Expedici%C3%B3n\\_Libertadora\\_del\\_Per%C3%BA#/media/Archivo:La\\_Independencia\\_del\\_Per%C3%BA.jpg](https://es.wikipedia.org/wiki/Expedici%C3%B3n_Libertadora_del_Per%C3%BA#/media/Archivo:La_Independencia_del_Per%C3%BA.jpg)



Robert Winthrop Simpson, Página 08  
[https://es.wikipedia.org/wiki/Roberto\\_Simpson#/media/Archivo:Robertosimpson.jpg](https://es.wikipedia.org/wiki/Roberto_Simpson#/media/Archivo:Robertosimpson.jpg)



THOMAS ALEXANDER COCHRANE, Página 08  
[https://es.wikipedia.org/wiki/Thomas\\_Cochrane#/media/Archivo:Thomas\\_Cochrane,\\_10th\\_Earl\\_of\\_Dundonald.jpg](https://es.wikipedia.org/wiki/Thomas_Cochrane#/media/Archivo:Thomas_Cochrane,_10th_Earl_of_Dundonald.jpg)



BERNARDO O'HIGGINS RIQUELME, Página 11  
[https://www.biografiasyvidas.com/biografia/o/ohiggins\\_bernardo.htm](https://www.biografiasyvidas.com/biografia/o/ohiggins_bernardo.htm)



PETRONILA O'HIGGINS RIQUELME RODRÍGUEZ , Página 11  
<https://www.archivonacional.gob.cl/mujeres-con-historia-petita-ohiggins-riquelme-rodriguez>



GIUSEPPE RONDIZZONI CANEPA, Página 14  
[https://es.wikipedia.org/wiki/Jos%C3%A9\\_Rondizzoni#/media/Archivo:Giuseppe\\_Rondizzoni.jpg](https://es.wikipedia.org/wiki/Jos%C3%A9_Rondizzoni#/media/Archivo:Giuseppe_Rondizzoni.jpg)



DILIGENCIA DE VALPARAÍSO A SANTIAGO, Página 16  
<http://www.bibliotecanacionaldigital.gob.cl/bnd/632/w3-article-313482.html>



PORTALES ANTE LA JUNTA, Página 20  
<https://revistasantiago.cl/lagunas-mentales/caldo-de-cabeza/>



GEORGE LYON THOMAS, Página 22  
<https://www.geni.com/people/George-Lyon-Thomas/600000000594045395>



PALACIO LYON, Página 22  
<https://twitter.com/renzovaccarezza/status/870473181919883269?lang=hu>



JORGE SILVESTRE LYON SANTAMARÍA, Página 23  
[https://www.geni.com/photo/view/6000000007151971299?album\\_type=photos\\_of\\_me&end=&photo\\_id=6000000190283130821&project\\_id=&start=&tagged\\_profiles="](https://www.geni.com/photo/view/6000000007151971299?album_type=photos_of_me&end=&photo_id=6000000190283130821&project_id=&start=&tagged_profiles=)



JUAN VIDAURRE-LEAL MORLA, Página 30  
[https://es.wikipedia.org/wiki/Juan\\_Vidaurre-Leal#/media/Archivo:Juan\\_Vidaurre-Leal\\_Morla\\_-\\_BNC\\_\(cropped\).jpg](https://es.wikipedia.org/wiki/Juan_Vidaurre-Leal#/media/Archivo:Juan_Vidaurre-Leal_Morla_-_BNC_(cropped).jpg)



ASESINATO DE VIDAURRE-LEAL, Página 30  
<https://www.flickr.com/photos/stgonostalgico/49116233238/in/photostream/>



FUNERALES JUAN VIDAURRE LEAL, Página 30  
<https://www.flickr.com/photos/stgonostalgico/49116740981/in/photostream/>



JOSÉ THOMAS BENEDICTO RAMOS FONT, Página 32  
<https://www.icarito.cl/2009/12/254-3179-9-ramos-font-jose-tomas.shtml/>



BAHÍA DE VALPARAÍSO, HACIA 1820, Página 32  
<http://www.memoriachilena.gob.cl/602/w3-article-100222.html>



BATALLA DE LOS LOROS, Página 34  
[https://es.wikipedia.org/wiki/Revoluci%C3%B3n\\_de\\_1859#/media/Archivo:Batalla\\_de\\_los\\_Loros\\_\(foto\\_autorizada\\_a\\_a\\_SPPMG\\_por\\_su\\_autor\\_\(A.\\_Marquez\\_Allison\).jpg](https://es.wikipedia.org/wiki/Revoluci%C3%B3n_de_1859#/media/Archivo:Batalla_de_los_Loros_(foto_autorizada_a_a_SPPMG_por_su_autor_(A._Marquez_Allison).jpg)



MONOPOLIO PERUANO DEL SALITRE, Página 38  
<https://guerradelsalitre.cl/monopolio-peruano-del-salitre/>



PUBLICIDAD UTILIZADA PARA COMERCIALIZAR EL SALITRE EN FRANCIA, Página 38  
[https://www.bcn.cl/deliberacion/archivos/entregables-colegio/2016/1798\\_victor-torres.pdf](https://www.bcn.cl/deliberacion/archivos/entregables-colegio/2016/1798_victor-torres.pdf)



DÍA DEL VETERANO DEL 79, Página 39  
<https://www.diarioestrategia.cl/texto-diario/mostrar/1676399/dia-veterano-79>



PRESIDENTE MANUEL BALMACEDA, Página 44  
[https://es.wikipedia.org/wiki/Jos%C3%A9\\_Manuel\\_Balmaceda#/media/Archivo:Balmaceda\\_-\\_BCN.jpg](https://es.wikipedia.org/wiki/Jos%C3%A9_Manuel_Balmaceda#/media/Archivo:Balmaceda_-_BCN.jpg)



WALDO SILVA, VICEALMIRANTE JORGE MONTT Y RAMÓN BARROS LUCO, Página 44  
<https://www.memoriachilena.cl/602/w3-article-85837.html>



GUILLERMO RIVERAS COTAPOS, Página 46  
[https://es.wikipedia.org/wiki/Guillermo\\_Rivera\\_Cotapos#/media/Archivo:Guillermo\\_Rivera\\_Cotapos,\\_Sucesos,\\_1903-03-06\\_\(28\).jpg](https://es.wikipedia.org/wiki/Guillermo_Rivera_Cotapos#/media/Archivo:Guillermo_Rivera_Cotapos,_Sucesos,_1903-03-06_(28).jpg)



OROZIMBO BARBOSA, Página 48  
<http://www.bibliotecanacionaldigital.gob.cl/bnd/632/w3-article-315834.html>



JOSÉ MIGUEL ALCERRECA, Página 48  
[https://es.wikipedia.org/wiki/Jos%C3%A9\\_Miguel\\_Alz%C3%A9rraca#/media/Archivo:J.M\\_Alcerrega.jpg](https://es.wikipedia.org/wiki/Jos%C3%A9_Miguel_Alz%C3%A9rraca#/media/Archivo:J.M_Alcerrega.jpg)



JORGE MONTT, Página 50  
[https://es.wikipedia.org/wiki/Jorge\\_Montt#/media/Archivo:Jorge\\_Montt.jpg](https://es.wikipedia.org/wiki/Jorge_Montt#/media/Archivo:Jorge_Montt.jpg)



VICEALMIRANTE NEF, Página 52  
[https://es.wikipedia.org/wiki/Francisco\\_Nef\\_Jara#/media/Archivo:Francisco\\_Nef.jpg](https://es.wikipedia.org/wiki/Francisco_Nef_Jara#/media/Archivo:Francisco_Nef.jpg)



HOSPITAL NAVAL, Página 52  
[https://es.wikipedia.org/wiki/Hospital\\_Naval\\_Almirante\\_Nef#/media/Archivo:Hospital\\_Naval\\_Vi%C3%B1a.jpg](https://es.wikipedia.org/wiki/Hospital_Naval_Almirante_Nef#/media/Archivo:Hospital_Naval_Vi%C3%B1a.jpg)





EJEMPLAR CHILE ILUSTRADO, Página 54  
<https://www.memoriachilena.cl/602/w3-article-8381.html>



CARLOS VAN BUREN, Página 56  
[https://es.wikipedia.org/wiki/Carlos\\_van\\_Buren#/media/Archivo:Retrato\\_de\\_Carlos\\_Van\\_Buren.jpg](https://es.wikipedia.org/wiki/Carlos_van_Buren#/media/Archivo:Retrato_de_Carlos_Van_Buren.jpg)



HOSPITAL CARLOS VAN BUREN, Página 56  
[https://es.wikipedia.org/wiki/Hospital\\_Carlos\\_van\\_Buren#/media/Archivo:Hospital\\_Van\\_Buren\\_07.jpg](https://es.wikipedia.org/wiki/Hospital_Carlos_van_Buren#/media/Archivo:Hospital_Van_Buren_07.jpg)



TORPEDERA LYNCH, Página 58  
<https://www.flickr.com/photos/stgonostalgico/14258402441/>



BATALLA DE PLACILLA, Página 60  
[https://es.wikipedia.org/wiki/Batalla\\_de\\_Placilla#/media/Archivo:Batalla\\_de\\_Placilla.jpg](https://es.wikipedia.org/wiki/Batalla_de_Placilla#/media/Archivo:Batalla_de_Placilla.jpg)



EDUARDO BUDGE BARNARD, Página 64  
<https://www.pucv.cl/uuaa/memoria-y-patrimonio/semblanza-de-eduardo-budge-barnard>



BIBLIOTECA EDUARDO BUDGE, Página 64  
<https://www.pucv.cl/uuaa/memoria-y-patrimonio/biblioteca-eduardo-budge>



PALACIO POLANCO, Página 69  
[https://www.ecured.cu/Palacio\\_Polanco\\_%28Chile%29#/media/File:Palacio\\_Polanco22222.png](https://www.ecured.cu/Palacio_Polanco_%28Chile%29#/media/File:Palacio_Polanco22222.png)



PALACIO RIOJA, Página 69  
[https://es.wikipedia.org/wiki/Palacio\\_Rioja#/media/Archivo:Palacio\\_Rioja,\\_Vi%C3%B1a.JPG](https://es.wikipedia.org/wiki/Palacio_Rioja#/media/Archivo:Palacio_Rioja,_Vi%C3%B1a.JPG)



GÓMEZ CARREÑO, Página 70  
[https://en.wikipedia.org/wiki/Luis\\_G%C3%B3mez\\_Carre%C3%B1o#/media/File:LuisGomezCarreno.jpg](https://en.wikipedia.org/wiki/Luis_G%C3%B3mez_Carre%C3%B1o#/media/File:LuisGomezCarreno.jpg)



COLECTIVO FAVERO, Página 74  
<https://wiki.ead.pucv.cl/Archivo:Fa21.png>

LAS FOTOGRAFÍAS Y DIBUJOS QUE NO HAN SIDO INCLUIDAS EN ESTA REFERENCIA FOTOGRÁFICA SON APORTADOS POR LOS ALUMNOS Y PROFESORES DE LA CARRERA DIBUJANTE PROYECTISTA PARA LA CREACIÓN DE ESTE LIBRO

ALUMN@S



NERINA ACEITUNO



CATALINA DÍAZ



ITALO VÉLIZ



DIEGO CABRERA



MAURICIO ARIAS



ALEJANDRO CUEVAS



FRANCESCA GALLARDO



BRANCO AGUILERA

Los restos enterrados en la Ciudad de los Muertos, en la Necrópolis del Cerro Panteón de Valparaíso, fueron seres humanos como nosotros, con sus ansias, sus deseos, sus creencias y sus intereses.

Hoy, su nombre se desdibuja en el mármol de las lápidas. Pero, esos antiguos habitantes fueron protagonistas de la historia que aprendimos en los libros. Y también, de lo que no se escribió en esos libros. Ellos forjaron la línea por la que transitamos ahora, lo que hoy discutimos, política y socialmente, se discutió antes y se forjó en esos tiempos.

Este libro, te invita a conocer para volver a dibujar en tu memoria a estos seres y sus tumbas,

porque su historia es nuestra historia.

Desde el frío fondo del mausoleo derruido, el cráneo amarillo nos mira con ojos vacíos y nos dice que la vida es breve, que no importa lo notable, lo inmensamente poderoso que puedas ser, que la muerte te alcanzará, tu nombre se borrará del mármol y quedará la tumba vacía. La pálida calavera afirma, con una sonrisa burlona, que si no conoces tu historia estarás condenado a repetirla

PROFESORES



BERNARDA ZÚÑIGA



RAMÓN LÓPEZ



CHRISTIAN LEIVA